

Van: 10.2.e. wob
Aan: 10.2.e. wob
Cc: 10.2.e. wob
Onderwerp: Cruquiusbrug: voor wat, hoort wat
Datum: woensdag 17 november 2021 15:18:00

10.2
.e.

Wij hebben volgens mij een goede samenwerking, niets dan lof. 😊

Ik heb twee puntjes tussendoor:

a) Jullie verzoek voor een moment van jullie wethouders

b) Wegenlegger 1937

Ad a)

Jij stelde laatst de vraag, of wij met bvb een start-handeling of iets de wethouder(s) van de gemeente Heemstede bij de Cruquiusbrug een podium kunnen geven, vooruitlopend op de gemeenteraadsverkiezingen. Dat heb ik (even) bij onze communicatie-dames ondergebracht. Zij gaan dit bezien, wat er (bvb met wethouders) kan- en mag 😊

Ad b)

Daarnaast kreeg ik vanuit een collega de vraag, of de gemeente Heemstede het document "Wegenlegger 1937" heeft. Dit tbv het proces wat BC-Nova aan het voeren is, en binnenkort 23e dec weer zitting heeft bij de Raad van State.

Kan jij dat document met ons (mij) delen?

En dan met name het gedeelte v/d legger bij de voetgangerstunnel.

Bij vragen weet je mij te vinden.

Met vriendelijke groet,

10.2.e. wob

10.2.e. wob

T: 06 10.2.e. wob

@: 10.2.e. wob [@noord-holland.nl](mailto:10.2.e.wob@noord-holland.nl)

NB: ik werk maandag t/m donderdag

Van: 10.2.e. wob
Aan: 10.2.e. wob
Cc: 10.2.e. wob
Onderwerp: FW: Wob-besluit verleggen komgrens Heemstede N201 (BCNH)
Datum: vrijdag 19 november 2021 16:37:00
Bijlagen: [image001.jpg](#)

10.2.e. wob

In navolging van het Wob verzoek over de bebouwdekomgrens en PIP Afhandeling en besluitvorming door de provincie zie:
[Wob_verzoek_verleggen_komgrens_N201_9_november_2021](#)

Wil BC Nova aanvullende documenten ontvangen over ketenterrein en Samenwerkingsovereenkomst. Zie onderin de gewenste documenten door BC Nova. Is een dergelijk verzoek ook bij de gemeente binnen gekomen? Volgende week hier even over afstemmen?

10.2.e. wob

10.2.e. wob

– Realisatie Infrastructurele projecten

T: +3123 51410.2.e. wob / M: +31610.2.e. wob

Houtplein 33 2012 DE Haarlem

www.noord-holland.nl / www.cruquiusbrug.nl

10.2.e. wob @noord-holland.nl

Van: 10.2.e. wob @noord-holland.nl>

Verzonden: donderdag 18 november 2021 17:31

Aan: 10.2.e. wob @noord-holland.nl>; 10.2.e. wob

10.2.e. wob @noord-holland.nl>; 10.2.e. wob @Noord-Holland.nl>

CC: 10.2.e. wob @Noord-Holland.nl>

Onderwerp: Wob-besluit verleggen komgrens Heemstede N201 (BCNH)

Beste collega's,

Bij deze de reactie van Buurtcomité naar aanleiding van ons Wob-besluit. Zij wilt nog een aantal documenten ontvangen. Ik heb deze voor jullie geel gearceerd. Graag jullie reactie en eventueel de gevraagde documenten.

Alvast bedankt!

Met vriendelijke groet,

10.2.e. wob

Juridisch adviseur Wet openbaarheid van bestuur (Wob)

Werkdagen maan- t/m donderdag 9:00 uur – 18:00 uur

T 023-51410.2.e. wob

M 06-10.2.e. wob

10.2.e. wob @noord-holland.nl

www.noord-holland.nl

Houtplein 33 2012 DE Haarlem / HP2NO



Van: Buurtcomite NOVA <secretaris@bcnheemstede.nl>

Verzonden: donderdag 18 november 2021 07:09

Aan: ^{10.2.e. wob} [redacted] <@noord-holland.nl>

Onderwerp: Re: Wob-verzoek N201

Geachte heer ^{10.2.e. wob} [redacted],

Wij hebben de documenten van het WOB-verzoek (1719460/1732119) gedownload van de provinciale website.

Na bestudering zijn wij van mening dat de stukken niet compleet zijn.

Wij zijn geïnformeerd dat de **provincie-NH een verzoek bij gemeente Heemstede heeft gedaan** om een weiland langs de N201 te gaan gebruiken ten tijde van de aanleg nieuwe Cruquiusbrug. De **communicatie hierover** ontbreekt. Gaarne ontvangen wij ook deze informatie.

Ook is er een **samenwerkovereenkomst** en een nadere overeenkomst tussen de provincie-NH met gemeente Heemstede en andere instanties. Over dit onderwerp ontbreekt ook alle **communicatie**. Hiervan ontvangen wij graag een kopie.

Met vriendelijke groet,

Namens Buurt Comité Nova Heemstede

^{10.2.e. wob} [redacted] - secretaris

Van: 10.2.e. wob
Aan: 10.2.e. wob
Cc: 10.2.e. wob
Onderwerp: RE: Cruquiusbrug: voor wat, hoort wat
Datum: woensdag 24 november 2021 15:55:57

Hoi 10.2.e. wob,

Het eerste: prima!

Het tweede zet ik even door naar een collega die dat misschien weet.

Iets anders, dat ik maandag wilde aankaarten, maar nu maar gelijk.

De heer 10.2.e. wob (BC Nova) heeft vorige week ingesproken in de commissie Ruimte van de gemeenteraad. Hij begon over de aanpassingen/downsizing van de fietspadjes naar het voetgangerstunneltje.

Dit kwam gisteren ter sprake in het overleg met de wethouder. Die stelde dat 10.2.e. wob feitelijk gelijk heeft en of dat niet alsnog teruggedraaid kan worden.

Indertijd schijnt onze raad € 75.000 beschikbaar gesteld te hebben voor de grotere bochtstralen etc.

Ik weet dat we het er in mijn eerste(!) overleg over de brug hierover gehad hebben. Maar ik weet niet meer de ins and outs.

Volgens mij, en dat zei ik 10.2.e. wob ook, kwam het door de weigering van 10.2.e. wob om grond te leveren, waardoor het in ieder geval aan die kant niet kon; dat het een voetgangerstunneltje betreft, waardoor er sowieso niet aan de eisen voor fietsers voldaan kan worden. Aan de andere kant speelt iets met een strook gemeentegrond?

Ik zei haar ook dat het naar mijn idee te laat is om het nu nog terug te draaien, als dat al kan.

In ieder geval wil 10.2.e. wob dit goed uitgezocht hebben.

Tot maandag! En blij dat we een goede samenwerking hebben

Groet,

10.2
e.

Van: 10.2.e. wob @noord-holland.nl>

Verzonden: woensdag 17 november 2021 15:19

Aan: 10.2.e. wob @heemstede.nl>

CC: 10.2.e. wob @noord-holland.nl>

Onderwerp: Cruquiusbrug: voor wat, hoort wat

10.2
e.

Wij hebben volgens mij een goede samenwerking, niets dan lof. ☺

Ik heb twee puntjes tussendoor:

- a. Jullie verzoek voor een moment van jullie wethouders
- b. Wegenlegger 1937

Ad a)

Jij stelde laatst de vraag, of wij met bvb een start-handeling of iets de wethouder(s) van de gemeente Heemstede bij de Cruquiusbrug een podium kunnen geven, vooruitlopend op de gemeenteraadsverkiezingen. Dat heb ik (even) bij onze communicatie-dames ondergebracht. Zij gaan dit bezien, wat er (bvb met wethouders) kan- en mag ☺

Ad b)

Daarnaast kreeg ik vanuit een collega de vraag, of de gemeente Heemstede het document "Wegenlegger 1937" heeft. Dit tbv het proces wat BC-Nova aan het voeren is, en binnenkort 23e dec weer zitting heeft bij de Raad van State.

Kan jij dat document met ons (mij) delen?

En dan met name het gedeelte v/d legger bij de voetgangerstunnel.

Bij vragen weet je mij te vinden.

Met vriendelijke groet,

10.2.e. wob

10.2.e. wob

T: 06 10.2.e. wob

@ 10.2.e. wob [@noord-holland.nl](mailto:10.2.e.wob@noord-holland.nl)

NB: ik werk maandag t/m donderdag

Aan dit bericht en eventuele bijlagen kunnen geen rechten worden ontleend. Het Provinciaal Bestuur van Noord-Holland.

Van: 10.2.e. wob
Aan: 10.2.e. wob
Cc: 10.2.e. wob
Onderwerp: RE: Cruquiusbrug: voor wat, hoort wat
Datum: woensdag 24 november 2021 16:47:47

Ha 10.2.e. wob,

Ok wordt vervolgd.

Ik zou dinsdag na 15.00 kunnen

Groet,

10.2.e.

Van: 10.2.e. wob @noord-holland.nl>
Verzonden: woensdag 24 november 2021 16:45
Aan: 10.2.e. wob @heemstede.nl>
CC: 10.2.e. wob @noord-holland.nl>
Onderwerp: Cruquiusbrug: voor wat, hoort wat

Hi 10.2.e.

Dank voor je e-mail.

1e punt, zet ik weer door naar onze collega.

Het 2e:

- 10.2.e. wob heeft mij (inmiddels) gevraagd een feitenrelaas op te gaan stellen. Wat is er wanneer gebeurd, ten aanzien van deze "omgeving": dus tunneltje, fietsopgangen enz enz. Dat volgt. Ik ga ermaar vanuit dat iets dergelijks nog gewenst is

Of de hoogte van de 75K moet worden "afgeroomd" omdat wij de gronden van 't Oude Slot (of een deel daarvan) alsnog niet overnemen, wat dan gevolgen heeft voor ... kan ik niet-exact duiden. Dat zou moeten volgen (vlg mijn beperkte kennis) uit de inhoud van de correspondentie tussen jullie & ons (PNH).

PS:

- Maandagochtend heb ook ik een dubbele afspraak (zit dan in de auto naar een werk in-uitvoering). Zullen we elders in de week afspreken? Mijn mogelijkheden zijn maandag na 14:00hr en dinsdag na 15:00hr . Schikt dat?

Met vriendelijke groet,

10.2.e. wob

10.2.e. wob

T: 06 10.2.e. wob

@: 10.2.e. wob @noord-holland.nl

NB: ik werk maandag t/m donderdag

Van: 10.2.e. wob <[redacted]>@heemstede.nl>
Verzonden: woensdag 24 november 2021 15:56
Aan: 10.2.e. wob <[redacted]>@noord-holland.nl>
CC: 10.2.e. wob <[redacted]>@noord-holland.nl>
Onderwerp: RE: Cruquiusbrug: voor wat, hoort wat

Hoi 10.2.e. wob <[redacted]> ,

Het eerste: prima!
Het tweede zet ik even door naar een collega die dat misschien weet.

Iets anders, dat ik maandag wilde aankaarten, maar nu maar gelijk.
De heer 10.2.e. wob <[redacted]> (BC Nova) heeft vorige week ingesproken in de commissie Ruimte van de gemeenteraad. Hij begon over de aanpassingen/downsizing van de fietspadjes naar het voetgangerstunneltje.

Dit kwam gisteren ter sprake in het overleg met de wethouder. Die stelde dat 10.2.e. wob <[redacted]> feitelijk gelijk heeft en of dat niet alsnog teruggedraaid kan worden. Indertijd schijnt onze raad € 75.000 beschikbaar gesteld te hebben voor de grotere bochtstralen etc.

Ik weet dat we het er in mijn eerste(!) overleg over de brug hierover gehad hebben. Maar ik weet niet meer de ins and outs.
Volgens mij, en dat zei ik 10.2.e. wob <[redacted]> e ook, kwam het door de weigering van 10.2.e. wob <[redacted]> om grond te leveren, waardoor het in ieder geval aan die kant niet kon; dat het een voetgangerstunneltje betreft, waardoor er sowieso niet aan de eisen voor fietsers voldaan kan worden. Aan de andere kant speelt iets met een strook gemeentegrond?
Ik zei haar ook dat het naar mijn idee te laat is om het nu nog terug te draaien, als dat al kan.

In ieder geval wil 10.2.e. wob <[redacted]> dit goed uitgezocht hebben.

Tot maandag! En blij dat we een goede samenwerking hebben

Groet,

10.2.e. wob <[redacted]>

Van: 10.2.e. wob <[redacted]>@noord-holland.nl>
Verzonden: woensdag 17 november 2021 15:19
Aan: 10.2.e. wob <[redacted]>@heemstede.nl>
CC: 10.2.e. wob <[redacted]>@noord-holland.nl>
Onderwerp: Cruquiusbrug: voor wat, hoort wat

10.2.e. wob <[redacted]>

Wij hebben volgens mij een goede samenwerking, niets dan lof. 😊

Ik heb twee puntjes tussendoor:

- a. Jullie verzoek voor een moment van jullie wethouders
- b. Wegenlegger 1937

Ad a)

Jij stelde laatst de vraag, of wij met bvb een start-handeling of iets de wethouder(s) van de gemeente Heemstede bij de Cruquiusbrug een podium kunnen geven, vooruitlopend op de gemeenteraadsverkiezingen. Dat heb ik (even) bij onze communicatie-dames ondergebracht. Zij gaan dit bezien, wat er (bvb met wethouders) kan- en mag 😊

Ad b)

Daarnaast kreeg ik vanuit een collega de vraag, of de gemeente Heemstede het document "Wegenlegger 1937" heeft. Dit tbv het proces wat BC-Nova aan het voeren is, en binnenkort 23e dec weer zitting heeft bij de Raad van State.

Kan jij dat document met ons (mij) delen?

En dan met name het gedeelte v/d legger bij de voetgangerstunnel.

Bij vragen weet je mij te vinden.

Met vriendelijke groet,

10.2.e. wob

10.2.e. wob

T: 06 10.2.e. wob

@ 10.2.e. wob [noord-holland.nl](mailto:10.2.e.wob@noord-holland.nl)

NB: ik werk maandag t/m donderdag

Aan dit bericht en eventuele bijlagen kunnen geen rechten worden ontleend. Het Provinciaal Bestuur van Noord-Holland.

Aan dit bericht en eventuele bijlagen kunnen geen rechten worden ontleend. Het Provinciaal Bestuur van Noord-Holland.

Van: 10.2.e. wob
Aan: 10.2.e. wob
Onderwerp: RE: Cruquiusbrug: voor wat, hoort wat
Datum: woensdag 24 november 2021 16:48:00

Prima!

Éénmalig, of structureel?

Met vriendelijke groet,

10.2.e. wob

10.2.e. wob

T: 06 10.2.e. wob

@: 10.2.e. wob [@noord-holland.nl](mailto:10.2.e.wob@noord-holland.nl)

NB: ik werk maandag t/m donderdag

Van: 10.2.e. wob [@heemstede.nl](mailto:10.2.e.wob@heemstede.nl)>
Verzonden: woensdag 24 november 2021 16:48
Aan: 10.2.e. wob [@noord-holland.nl](mailto:10.2.e.wob@noord-holland.nl)>
CC: 10.2.e. wob [@noord-holland.nl](mailto:10.2.e.wob@noord-holland.nl)>
Onderwerp: RE: Cruquiusbrug: voor wat, hoort wat

Ha 10.2.e. wob,

Ok wordt vervolgd.

Ik zou dinsdag na 15.00 kunnen

Groet,

10.2
e.

Van: 10.2.e. wob [@noord-holland.nl](mailto:10.2.e.wob@noord-holland.nl)>
Verzonden: woensdag 24 november 2021 16:45
Aan: 10.2.e. wob [horborg@heemstede.nl](mailto:10.2.e.wob@horborg@heemstede.nl)>
CC: 10.2.e. wob [@noord-holland.nl](mailto:10.2.e.wob@noord-holland.nl)>
Onderwerp: Cruquiusbrug: voor wat, hoort wat

Hi 10.2.e.,

Dank voor je e-mail.

1e punt, zet ik weer door naar onze collega.

Het 2e:

- 10.2.e. wob heeft mij (inmiddels) gevraagd een feitenrelaas op te gaan stellen. Wat is er wanneer gebeurd, ten aanzien van deze "omgeving": dus tunneltje, fietsopgangen enz enz. Dat volgt. Ik ga ermaar vanuit dat iets dergelijks nog gewenst is

Of de hoogte van de 75K moet worden "afgeroomd" omdat wij de gronden van 't Oude Slot (of een deel daarvan) alsnog niet overnemen, wat dan gevolgen heeft voor ... kan ik niet-exact duiden. Dat zou moeten volgen (vlg mijn beperkte kennis) uit de inhoud van de correspondentie tussen jullie & ons (PNH).

PS:

- Maandagochtend heb ook ik een dubbele afspraak (zit dan in de auto naar een werk in-uitvoering). Zullen we elders in de week afspreken? Mijn mogelijkheden zijn maandag na 14:00hr en dinsdag na 15:00hr . Schikt dat?

Met vriendelijke groet,

10.2.e. wob

10.2.e. wob

T: 06 10.2.e. wob

@: 10.2.e. wob [@noord-holland.nl](mailto:10.2.e.wob@noord-holland.nl)

NB: ik werk maandag t/m donderdag

Van: 10.2.e. wob <[redacted]>@heemstede.nl>

Verzonden: woensdag 24 november 2021 15:56

Aan: 10.2.e. wob <[redacted]>@noord-holland.nl>

CC: 10.2.e. wob <[redacted]>@noord-holland.nl>

Onderwerp: RE: Cruquiusbrug: voor wat, hoort wat

Hoi 10.2.e. wob, [redacted],

Het eerste: prima!

Het tweede zet ik even door naar een collega die dat misschien weet.

Iets anders, dat ik maandag wilde aankaarten, maar nu maar gelijk.

De heer 10.2.e. wob (BC Nova) heeft vorige week ingesproken in de commissie Ruimte van de gemeenteraad. Hij begon over de aanpassingen/downsizing van de fietspadjes naar het voetgangerstunneltje.

Dit kwam gisteren ter sprake in het overleg met de wethouder. Die stelde dat 10.2.e. wob feitelijk gelijk heeft en of dat niet alsnog teruggedraaid kan worden.

Indertijd schijnt onze raad € 75.000 beschikbaar gesteld te hebben voor de grotere bochtstralen etc.

Ik weet dat we het er in mijn eerste(!) overleg over de brug hierover gehad hebben. Maar ik weet niet meer de ins and outs.

Volgens mij, en dat zei ik 10.2.e. wob ook, kwam het door de weigering van 10.2.e. wob om grond te leveren, waardoor het in ieder geval aan die kant niet kon; dat het een voetgangerstunneltje betreft, waardoor er sowieso niet aan de eisen voor fietsers voldaan kan worden. Aan de andere kant speelt iets met een strook gemeentegrond?

Ik zei haar ook dat het naar mijn idee te laat is om het nu nog terug te draaien, als dat al kan.

In ieder geval wil 10.2.e. wob dit goed uitgezocht hebben.

Tot maandag! En blij dat we een goede samenwerking hebben

Groet,

10.2.e. [redacted]

Van: 10.2.e. wob <[redacted]>@noord-holland.nl>

Verzonden: woensdag 17 november 2021 15:19

Aan: 10.2.e. wob <[redacted]>@heemstede.nl>

CC: 10.2.e. wob <[redacted]>@noord-holland.nl>

Onderwerp: Cruquiusbrug: voor wat, hoort wat

10.2.e. [redacted]

Wij hebben volgens mij een goede samenwerking, niets dan lof. 😊

Ik heb twee puntjes tussendoor:

- a. Jullie verzoek voor een moment van jullie wethouders
- b. Wegenlegger 1937

Ad a)

Jij stelde laatst de vraag, of wij met bvb een start-handeling of iets de wethouder(s) van de gemeente Heemstede bij de Cruquiusbrug een podium kunnen geven, vooruitlopend op de gemeenteraadsverkiezingen. Dat heb ik (even) bij onze communicatie-dames ondergebracht. Zij gaan dit bezien, wat er (bvb met wethouders) kan- en mag 😊

Ad b)

Daarnaast kreeg ik vanuit een collega de vraag, of de gemeente Heemstede het document "Wegenlegger 1937" heeft. Dit tbv het proces wat BC-Nova aan het voeren is, en binnenkort 23e dec weer zitting heeft bij de Raad van State.

Kan jij dat document met ons (mij) delen?

En dan met name het gedeelte v/d legger bij de voetgangerstunnel.

Bij vragen weet je mij te vinden.

Met vriendelijke groet,

10.2.e. wob

10.2.e. wob

T: 06 10.2.e. wob

@: 10.2.e. wob [@noord-holland.nl](mailto:10.2.e.wob@noord-holland.nl)

NB: ik werk maandag t/m donderdag

Aan dit bericht en eventuele bijlagen kunnen geen rechten worden ontleend. Het Provinciaal Bestuur van Noord-Holland.

Aan dit bericht en eventuele bijlagen kunnen geen rechten worden ontleend. Het Provinciaal Bestuur van Noord-Holland.

Van: 10.2.e. wob
Aan: 10.2.e. wob
Cc: 10.2.e. wob
Onderwerp: RE: 2021 11 xx Feitenrelaas fietsopgang-westz cq gebruik gronden gem Heemstede
Datum: woensdag 1 december 2021 10:30:02

Hoi 10.2.e. wob ,

Dank hiervoor. Ik heb jouw mail ook even doorgezet naar 10.2.e. wob .

Er is bij mijn weten geen schriftelijk verslag van de raad; alleen de verslaglegging met video. Die kun je vinden bij de raadsvergadering van januari 2016, via de website van de gemeente [Archief Gemeenteraad in 2016 , Gemeente Heemstede](#)

Groet,

10.2
e.

Verzonden vanuit [Mail](#) voor Windows

Van: 10.2.e. wob
Verzonden: woensdag 1 december 2021 09:48
Aan: 10.2.e. wob
CC: 10.2.e. wob
Onderwerp: 2021 11 xx Feitenrelaas fietsopgang-westz cq gebruik gronden gem Heemstede

10.2.
e.

Bijgaand format (voor zover ik inmiddels ben) als feitenrelaas aangaande het verzoek dat via 10.2.e. wob bij mij "binnen" kwam om een feitenrelaas op te stellen. Dit aangaande de vergoeding die de gemeente ooit heeft besloten (bestuurlijk) en de delta die nu lijkt op te treden.

Ik heb voor dit feitenrelaas gebruikt van een eerder feitenrelaas aangaande het WOB-verzoek van BC-Nova (Q2-Q3 2020). Daarvoor heb ik destijds voor onze directie B&U een vrijwel compleet feitenrelaas gemaakt waarin de communicatie tussen ons en dhr 10.2.e. wob was opgenomen. Het 1^e deel (wat je hierbij aantreft) was dus relatief snel gereed (meer verwijderen van blokken, dan aanvullen).

Ik ga nog op-zoek naar de verslaglegging van jullie raafsvergadering van jan 2016, en de oorspronkelijke rapportage van Grontmij (aangaande verbreden voetg/fiets tunnel).

Dan ben je op de hoogte.
Er komt dus nog een uitgebreider document.

Goed je gister weer eens uitgebreid te spreken!

Groetjes,

10.2.e. 1
wob 0

Aan dit bericht en eventuele bijlagen kunnen geen rechten worden ontleend. Het Provinciaal Bestuur van Noord-Holland.

Van: 10.2.e. wob
Aan: 10.2.e. wob
Cc: 10.2.e. wob
Onderwerp: RE: 2021 11 xx Feitenrelaas fietsopgang-westz cq gebruik gronden gem Heemstede
Datum: woensdag 1 december 2021 10:37:15

Hoi 10.2.e. wob
Het filmpje van de vergadering geeft nul informatie. 10.2.e. wob en ik zoeken naar de behandeling in de commissie

Groet,

10.2.e.

Van: 10.2.e. wob @noord-holland.nl>

Verzonden: woensdag 1 december 2021 09:49

Aan: 10.2.e. wob @heemstede.nl>

CC: 10.2.e. wob @Noord-Holland.nl>; 10.2.e. wob

@noord-holland.nl>

Onderwerp: 2021 11 xx Feitenrelaas fietsopgang-westz cq gebruik gronden gem Heemstede

10.2.e.

Bijgaand format (voor zover ik inmiddels ben) als feitenrelaas aangaande het verzoek dat via 10.2.e. wob bij mij "binnen" kwam om een feitenrelaas op te stellen. Dit aangaande de vergoeding die de gemeente ooit heeft besloten (bestuurlijk) en de delta die nu lijkt op te treden.

Ik heb voor dit feitenrelaas gebruikt van een eerder feitenrelaas aangaande het WOB-verzoek van BC-Nova (Q2-Q3 2020). Daarvoor heb ik destijds voor onze directie B&U een vrijwel compleet feitenrelaas gemaakt waarin de communicatie tussen ons en dhr 10.2.e. wob was opgenomen. Het 1^e deel (wat je hierbij aantreft) was dus relatief snel gereed (meer verwijderen van blokken, dan aanvullen).

Ik ga nog op-zoek naar de verslaglegging van jullie raafsvergadering van jan 2016, en de oorspronkelijke rapportage van Grontmij (aangaande verbreden voetg/fiets tunnel).

Dan ben je op de hoogte.

Er komt dus nog een uitgebreider document.

Goed je gister weer eens uitgebreid te spreken!

Groetjes,

10.2.e. wob

Aan dit bericht en eventuele bijlagen kunnen geen rechten worden ontleend. Het Provinciaal Bestuur van Noord-Holland.

Van: 10.2.e. wob
Aan: 10.2.e. wob
Cc: 10.2.e. wob
Onderwerp: RE: Cruquiusbruggen
Datum: vrijdag 3 december 2021 09:22:00
Bijlagen: [20211202_memo_tiidlijn_ontwerp_hellingbaan.docx](#)
[image001.png](#)
[image002.png](#)
[image003.png](#)
[image004.png](#)

10.2.e. wob

Hierbij concept feitenrelaas met betrekking tot het ontwerpproces, afstemming PNH en gemeente over de hellingbanen naar de voetgangerstunnel.

Ik zal voor maandag 6 december 14:00-15:00 en dinsdag 7 december 16:00-17:00 een vergadering verzoeken om de memo door te nemen.

10.2.e. wob

10.2.e. wob

– Realisatie Infrastructurele projecten

T: +3123 514 10.2.e. wob 5 / M: +316 10.2.e. wob

Houtplein 33 2012 DE Haarlem

www.noord-holland.nl / www.cruquiusbrug.nl

10.2.e. wob @noord-holland.nl

Van: 10.2.e. wob @heemstede.nl>

Verzonden: maandag 29 november 2021 11:55

Aan: 10.2.e. wob @Noord-Holland.nl>

CC: 10.2.e. wob @heemstede.nl>; 10.2.e. wob @heemstede.nl>

Onderwerp: Cruquiusbruggen

Hallo 10.2.e. wob

Vorige week spraken wij elkaar over de beantwoording van de inspraakreactie van de heer 10.2.e. wob in de commissie Ruimte van 18 november. We spraken af dat jij en je collega's een concept beantwoording met soort van feitenrelaas zouden opstellen. Deze zouden wij gezamenlijk bekijken en zo nodig aanvullen/aanpassen.

Even voor mijn planning (en die van de commissie Ruimte), kun jij aangeven wanneer ik de conceptnotitie kan verwachten?

Alvast dank.

Groet,



10.2.e. wob

Afdeling Ruimtelijk Beleid

023-10.2.e. wob | 10.2.e. wob @heemstede.nl | Raadhuisplein 1 | 2101 HA | Heemstede

werkdagen ma, di, wo, do

Aan
gemeente Heemstede
Kopie aan
IPM-team Cruquiusbrug

Uw contactpersoon

10.2.e. wob

BU/INFRA

Telefoonnummer +312351410.2.e

10.2.e. @Noord-Holland.nl

Betreft: Tijdelijk ontwerpproces hellingbanen naar
voetgangerstunnel Cruquiusweg

Memo

2 december 2021

1|3

In deze memo wordt een tijdelijk beschreven van de gemaakte afspraken en keuzen in het ontwerp van de hellingbanen naar de voetgangerstunnel in de Cruquiusweg (N201) ten noorden van de Cruquiusbrug.

Jaar	Omschrijving activiteit	Kenmerk document
2009-2010	Aanleg voetgangerstunnel onder N201 door Dienst Landelijk Gebied (DLG) in opdracht van de provincie Noord-Holland. Als onderdeel van wandelroute Heemsteedseveld Zuid.	
2014 oktober	Statenvragen 102-2014 met betrekking tot gebruik voetgangerstunnel.	
2015 januari	Aanbod provincie aan Heemstede voor onderzoek naar geschikt maken voor fietsers.	487016/543853
2015 februari	reactie Heemstede op het aanbod van provincie.	646463*
2015 november	Aanleveren van rapport studie ombouw naar fietstunnel aan Heemstede. In het studierapport zijn twee varianten beschouwd: <ul style="list-style-type: none"> 1. Volledige ombouw van de tunnel naar een volwaardige fiets- en voetgangerstunnel inclusief de aansluitende verbindingen van en naar de fiets- en voetpaden langs de N201; 2. Handhaven van de bestaande tunnel en aanpassen van de aansluitende verbindingen van en naar de fiets- en voetpaden langs de N201: de hellingbanen. Variant 2 is in deze studie niet verkeerskundig uitgewerkt, het ontwerp van hellingbanen uit variant naar een fietstunnel zijn aangehouden.	487016/711237
2016 februari	B&W Melding raadsbesluit Heemstede en bijdrage in de aanlegkosten	671137*
2017 december	Ambtelijke kennismaking en afstemming projectteam Cruquiusbrug (PNH) met	

	gemeentelijk aanspreekpunt	
2018	Masterplanstudie Cruquiusbrug. Heemstede is onderdeel van de ambtelijke projectgroep. Verkeersonderzoek (tellingen) naar fietsgebruik binnen projectgebied.	
2019	Uitwerken referentie ontwerp door provincie. Gezien het aantal fietsers dat gebruik maakt van helling is in het ontwerp uitgegaan van: Recreatieve fietspaden noordzijde De recreatieve fietspaden die de verbinding vormen tussen de fietspaden aan beide zijden van de provinciale weg en de tunnel, allemaal ten noorden van de Cruquiusbrug, krijgen een breedte van 1,50 m. Dit is de minimale breedte voor een solitair 2-richtingen fietspad voor recreatief gebruik. Beide fietspaden hebben een verkanting van 2,0 % naar de buitenzijde, de taludzijde. De bermbreedte bedraagt aan de wegzijde de minimaal vereiste 0,50 m en aan de buitenzijde 1,00 m. Deze laatste, bredere, maat is gekozen als vanwege het naastgelegen talud en watergang. Het grondtalud naast beide fietspaden heeft een helling van 1 op 2. Door deze ontwerpuitgangspunten is het niet nodig de sloot aan de westzijde te verleggen.	
2020	Opstellen Provinciaal Inpassingsplan (PIP) Cruquiusbrug. Afstemming met gemeente over inhoud PIP. GS besluit vrijgave ontwerp PIP Inspraakperiode van 4 september 2020 tot 16 oktober 2020	1363529/1364200
2020 oktober	Raadsbehandeling PIP.	690165*
2021 april	Vaststelling PIP in Provinciale Staten	Voordracht 16-2021

* = Registratienummer gemeente Heemstede

Van: 10.2.e. wob
Aan: 10.2.e. wob
Cc: 10.2.e. wob
Onderwerp: Cruquiusbruggen
Datum: dinsdag 7 december 2021 15:11:08
Bijlagen: [image001.png](#)
[image002.png](#)
[image003.png](#)
[image004.png](#)
[20211202_memo_tijldlijn_ontwerp_hellingbaan.docx](#)
[Bijlage memo BCN 2.pdf](#)
[Bijlage memo BCN.pdf](#)
[biilage Memo Hellingbanen Cruquiusbrug \(Aktiepunt 16-08 Commissie Ruimte\).pdf](#)
[BCN 2021-11-14 Brief aan Commissie Ruimte over hellingbaan naar tunneltie Cruquiusbrug.pdf](#)
[brief Fietzersbond 20 nov 2021.pdf](#)

Hallo 10.2.e. wob en 10.2.e. wob
 Vanmiddag hebben wij overleg over beantwoording vragen commissie n.a.v. inspreken hr. 10.2.e. wob. Ik heb zijn brief met bijlagen aan de commissie bijgevoegd. Ook een ingekomen brief van de Fietzersbond over dit onderwerp bijgevoegd.

Tot zo.

Gr.

10.2.e. wob

Van: 10.2.e. wob <10.2.e.wob@Noord-Holland.nl>

Verzonden: vrijdag 3 december 2021 09:22

Aan: 10.2.e. wob <10.2.e.wob@heemstede.nl>

CC: 10.2.e. wob <10.2.e.wob@heemstede.nl>; 10.2.e. wob <10.2.e.wob@heemstede.nl>; 10.2.e. wob <10.2.e.wob@noord-holland.nl>

Onderwerp: RE: Cruquiusbruggen

10.2.e. wob

Hierbij concept feitenrelaas met betrekking tot het ontwerpproces, afstemming PNH en gemeente over de hellingbanen naar de voetgangerstunnel.

Ik zal voor maandag 6 december 14:00-15:00 en dinsdag 7 december 16:00-17:00 een vergadering verzoeken om de memo door te nemen.

10.2.e. wob

10.2.e. wob – Realisatie Infrastructurele projecten

T: +3123 514 10.2. / M: +316 10.2.e. wob

Houtplein 33 2012 DE Haarlem

www.noord-holland.nl / www.cruquiusbrug.nl

10.2.e. wob <10.2.e.wob@noord-holland.nl>

Van: 10.2.e. wob <10.2.e.wob@heemstede.nl>

Verzonden: maandag 29 november 2021 11:55

Aan: 10.2.e. wob <10.2.e.wob@Noord-Holland.nl>

CC: 10.2.e. wob <10.2.e.wob@heemstede.nl>; 10.2.e. wob <10.2.e.wob@heemstede.nl>

Onderwerp: Cruquiusbruggen

Hallo 10.2.e. wob,

Vorige week spraken wij elkaar over de beantwoording van de inspraakreactie van de heer 10.2.e. wob in de commissie Ruimte van 18 november. We spraken af dat jij en je collega's een concept beantwoording met soort van feitenrelaas zouden opstellen. Deze zouden wij gezamenlijk bekijken en zo nodig aanvullen/aanpassen.

Even voor mijn planning (en die van de commissie Ruimte), kun jij aangeven wanneer ik de conceptnotitie kan verwachten?

Alvast dank.

Groet,



10.2.e. wob

Afdeling Ruimtelijk Beleid

023-10.2.e. wob | 10.2.e. wob@heemstede.nl | Raadhuisplein 1 | 2101 HA | Heemstede

werkdagen ma, di, wo, do

Aan
gemeente Heemstede
Kopie aan
IPM-team Cruquiusbrug

Uw contactpersoon

10.2.e. wob

BU/INFRA

Telefoonnummer +312351410.2.e

10.2.e. @Noord-Holland.nl

Betreft: Tijdelijk ontwerpproces hellingbanen naar
voetgangerstunnel Cruquiusweg

Memo

2 december 2021

1|3

In deze memo wordt een tijdelijk beschreven van de gemaakte afspraken en keuzen in het ontwerp van de hellingbanen naar de voetgangerstunnel in de Cruquiusweg (N201) ten noorden van de Cruquiusbrug.

Jaar	Omschrijving activiteit	Kenmerk document
2009-2010	Aanleg voetgangerstunnel onder N201 door Dienst Landelijk Gebied (DLG) in opdracht van de provincie Noord-Holland. Als onderdeel van wandelroute Heemsteedseveld Zuid.	
2014 oktober	Statenvragen 102-2014 met betrekking tot gebruik voetgangerstunnel.	
2015 januari	Aanbod provincie aan Heemstede voor onderzoek naar geschikt maken voor fietsers.	487016/543853
2015 februari	reactie Heemstede op het aanbod van provincie.	646463*
2015 november	Aanleveren van rapport studie ombouw naar fietstunnel aan Heemstede. In het studierapport zijn twee varianten beschouwd: <ul style="list-style-type: none"> 1. Volledige ombouw van de tunnel naar een volwaardige fiets- en voetgangerstunnel inclusief de aansluitende verbindingen van en naar de fiets- en voetpaden langs de N201; 2. Handhaven van de bestaande tunnel en aanpassen van de aansluitende verbindingen van en naar de fiets- en voetpaden langs de N201: de hellingbanen. Variant 2 is in deze studie niet verkeerskundig uitgewerkt, het ontwerp van hellingbanen uit variant naar een fietstunnel zijn aangehouden.	487016/711237
2016 februari	B&W Melding raadsbesluit Heemstede en bijdrage in de aanlegkosten	671137*
2017 december	Ambtelijke kennismaking en afstemming projectteam Cruquiusbrug (PNH) met	

	gemeentelijk aanspreekpunt	
2018	Masterplanstudie Cruquiusbrug. Heemstede is onderdeel van de ambtelijke projectgroep. Verkeersonderzoek (tellingen) naar fietsgebruik binnen projectgebied.	
2019	Uitwerken referentie ontwerp door provincie. Gezien het aantal fietsers dat gebruik maakt van helling is in het ontwerp uitgegaan van: Recreatieve fietspaden noordzijde De recreatieve fietspaden die de verbinding vormen tussen de fietspaden aan beide zijden van de provinciale weg en de tunnel, allemaal ten noorden van de Cruquiusbrug, krijgen een breedte van 1,50 m. Dit is de minimale breedte voor een solitair 2-richtingen fietspad voor recreatief gebruik. Beide fietspaden hebben een verkanting van 2,0 % naar de buitenzijde, de taludzijde. De bermbreedte bedraagt aan de wegzijde de minimaal vereiste 0,50 m en aan de buitenzijde 1,00 m. Deze laatste, bredere, maat is gekozen als vanwege het naastgelegen talud en watergang. Het grondtalud naast beide fietspaden heeft een helling van 1 op 2. Door deze ontwerpuitgangspunten is het niet nodig de sloot aan de westzijde te verleggen.	
2020	Opstellen Provinciaal Inpassingsplan (PIP) Cruquiusbrug. Afstemming met gemeente over inhoud PIP. GS besluit vrijgave ontwerp PIP Inspraakperiode van 4 september 2020 tot 16 oktober 2020	1363529/1364200
2020 oktober	Raadsbehandeling PIP.	690165*
2021 april	Vaststelling PIP in Provinciale Staten	Voordracht 16-2021

* = Registratienummer gemeente Heemstede



**Bovenaanzicht bestaande situatie.
Cruquiusbrug westzijde.**



Besluit gemeenteraad 2016:

- * Asfalt fietspad, ruime bocht de tunnel in voor veiligheid.
- * Sloot wordt verlegd, grond overdragen aan provincie-NH.
- * Geraamde kosten in 2016 zijn € 133.000,- Bijdrage door Heemstede € 75.000,- (het asfalteren is € 51.000 en bijdrage aan verleggen sloot is € 24.000,-)



Bestaande situatie



**Provincie-NH:
asfalteren bestaande pad
en slingerhekken bij tunnel**

1. Documenten

- AP 16-08 Memo college hellingbanen Cruquiusbrug
- AP 16-08.1 Hellingbanen fietsers Cruquiusbrug

Pag. 2
Pag. 5

Memo hellingbanen Cruquiusbrug

Aanleiding

In de commissievergadering Ruimte van 18-01-2016 is verzocht alternatieve mogelijkheden te bestuderen voor het aanleggen van hellingbanen voor fietsers vanaf de provinciale weg N201 Cruquiusweg naar het gemeentelijke Heemsteder Veld Zuid.

Probleem en oorzaak

Aan de oostzijde bevindt zich een taludtrap die dermate steil is dat die niet of nauwelijks gebruikt wordt. Om de trap te omzeilen is er door het bermталud aan de oostzijde een olifantenpad ontstaan. Gezien de duidelijk sporen die zijn ontstaan wordt er regelmatig door dit bermталud gefietst. Telcijfers van het gebruik zijn er niet. Aan de westzijde bevindt zich een grindpad en eveneens een steile taludtrap.

De wens is om mede in combinatie met het vervangen van het oostelijke brugdeel van de Cruquiusbrug, waarbij tevens het talud aan de oostzijde breder wordt gemaakt, aan de oostzijde bij die werkzaamheden een volwaardige hellingbaan voor fietsers aan te leggen.

Het probleem van de hellingbanen is ook door de fietsersbond en D66 in Provinciale Staten geagendeerd.

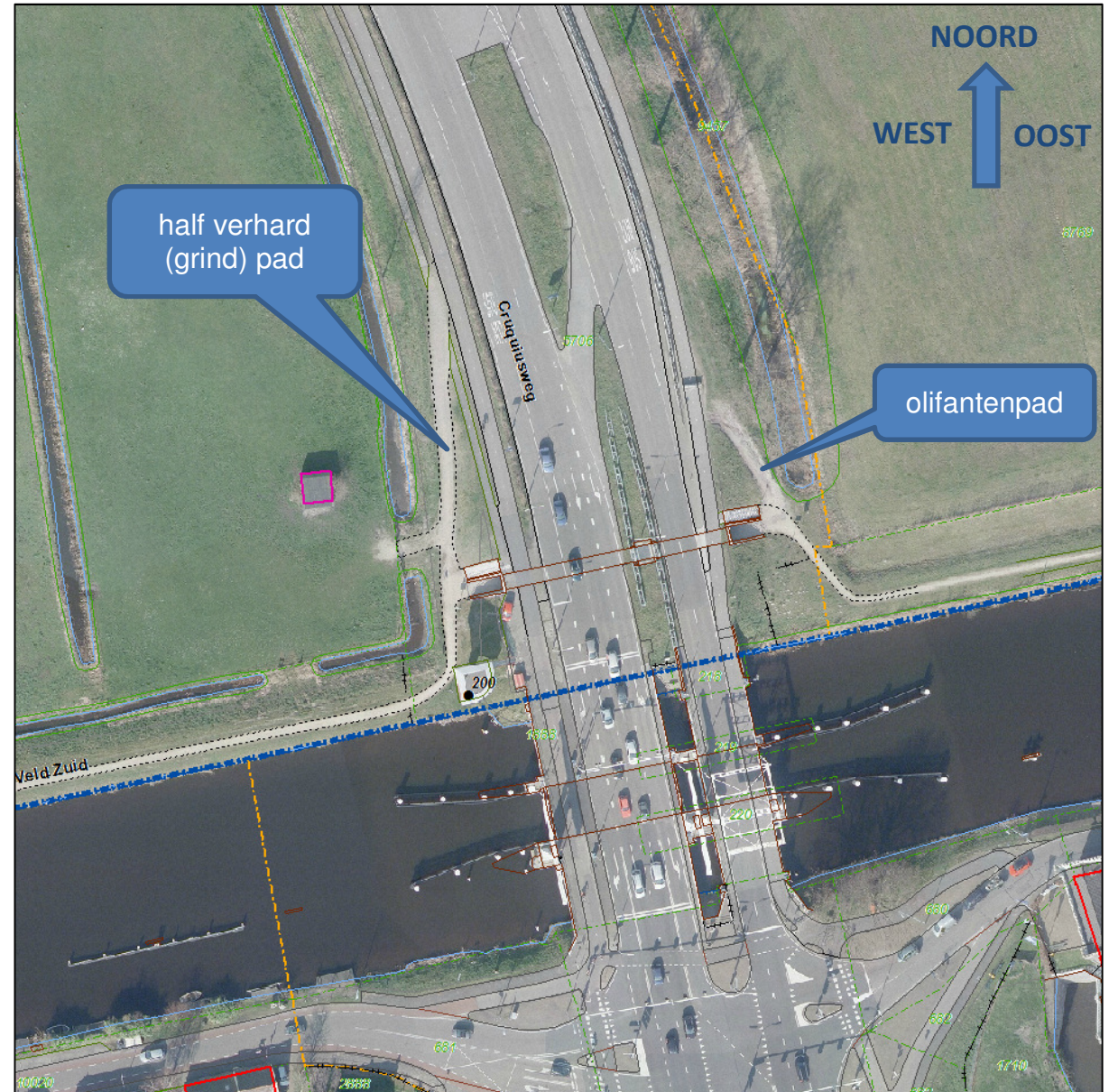

Doel en wens college

De wens van het college is om gezien het ontbreken van de verbinding en het ontstane olifantenpad sowieso aan de oostzijde een hellingbaan voor fietsers te creëren. Om de situatie meteen voor vele jaren op orde te maken en omdat de werkzaamheden nu meegenomen kunnen worden bij het vervangen van oostelijke brugdeel, vindt het college het wenselijk om nu hellingbanen aan te leggen aan beide zijden van de brug. De kosten die dit met zich brengt zullen we hierbij (helaas) voor lief moeten nemen.

Oplossingen

Met de provincie Noord-Holland is meerdere malen ambtelijk en éénmaal bestuurlijk overleg geweest om te bekijken wat de mogelijkheden zijn om de hellingbanen aan te leggen. De provincie heeft als voorwaarde neergelegd dat als er een hellingbaan wordt aangelegd aan de oostzijde dat ook de westzijde en bij voorkeur zelfs de tunnel volledig fietswaardig worden en voldoen aan de provinciale normen. De provincie heeft de optie om alleen aan de oostzijde een hellingbaan aan te leggen meteen afgewezen en aangegeven dit niet te willen onderzoeken. De voorkeur van de provincie om ook de tunnel volledig te laten voldoen aan de wenselijke afmetingen voor een tweerichtingenfietspad met voetpad is wel meegenomen in het onderzoek, maar gezien de kosten wordt dit niet gerealiseerd. Overigens zou de provincie ook aan de variant van het verbreden en vervangen van de tunnel niet mee willen betalen.

Alternatieven

1. Enkel oostelijke hellingbaan

In deze variant zou er aan de oostelijke kant een volwaardige hellingbaan aangelegd worden en aan de westzijde wordt het grindpad gehandhaafd. Het voordeel hiervan is dat het probleem aan de oostzijde wordt opgelost. De werkzaamheden kunnen meegenomen worden bij het vervangen van de brug. De kosten zijn niet specifiek geraamd maar zullen waarschijnlijk ongeveer 50% bedragen van het gedane voorstel (€ 133.000). De provincie heeft eerder laten weten niet aan dit voorstel mee te willen werken omdat dit niet voldoet aan de provinciale normen (*Eisen en Richtlijnen Bouw en Infrastructuurprojecten, Provincie Noord-Holland*).

2. Enkel westelijke hellingbaan

Het louter beter verharderen van het bestaande grindpad aan de westzijde is voor de provincie geen optie. Bij een volwaardige verharding aan de westzijde vindt de provincie het noodzakelijk om goed zicht te creëren vanuit de tunnel op de hellingbaan waarmee de westelijke hellingbaan verder uitgebogen moet worden dan het bestaande grindpad.

Met het aanleggen van enkel een hellingbaan aan de westzijde die het huidig grindpad vervangt is de verwachting dat ook aan de oostzijde de wens bij de fietsersbond en recreanten blijft om een verbinding te hebben en fietsers alsnog door de berm zullen fietsen. Hiermee zal er weer een nieuw olifantenpad ontstaan. Weliswaar kan dit verholpen worden door de berm volledig dicht te zetten met hekwerken. De provincie heeft dit ook al geopperd indien er

zou er dan een nieuwe trap aangelegd moeten worden die minder steil is en die met de fiets goed te nemen is.

Hiermee zullen de kosten in deze variant waarschijnlijk ook ongeveer 50% bedragen van het gedane voorstel. Wellicht zijn de kosten hoger omdat er aan de westzijde van de brug geen werkzaamheden zijn gepland en er dus niet zoals aan de oostzijde werkzaamheden met elkaar gecombineerd kunnen worden.

Deze optie van het alleen aanleggen van een volwaardige westelijke hellingbaan is niet eerder met de provincie doorgesproken. Vanuit het geconstateerde probleem en de wens om aan de oostzijde een hellingbaan te hebben lijkt deze optie ook minder voor de hand te liggen en minder bij te dragen aan de fietsvriendelijke oplossing die wordt beoogd.

Vervolg

Op 25 januari 2016 is er een overleg gepland met de gedeputeerde van de provincie Noord-Holland. Het verzoek van de commissie Ruimte, de optie van het enkel verbeteren van de westelijke hellingbaan, zal dan worden besproken.

04 NIEUW Hellingbanen fietsers Cruquiusbrug

Raadsvergadering 28 januari 2016

1. Documenten

04 NIEUW Hellingbanen fietsers Cruquiusbrug	Pag. 2
04.1 Tekening aan provincie NH over te dragen grond	Pag. 6
04.2 NIEUW Collegebesluit Hellingbanen fietsers Cruquiusbrug 160126	Pag. 7
04.3 Collegebesluit OUD Hellingbanen fietsers Cruquiusbrug 151222	Pag. 8



Raadsbesluit

Raadsvergadering: 28 januari 2016

ONDERWERP

Hellingbanen fietsers Cruquiusbrug

SAMENVATTING

De provincie Noord-Holland stelt voor om hellingbanen voor fietsers bij de Cruquiusbrug aan te leggen onder de voorwaarde dat de gemeente Heemstede €75.000 bijdraagt aan de kosten (totale kosten €133.000).

BESLUIT B&W

1. Aan de gemeenteraad voor te stellen in te stemmen met het voorstel van de Provincie Noord-Holland voor financiering en aanleg van beide hellingbanen voor fietsers bij de Cruquiusbrug;
2. Aan de gemeenteraad voor te stellen een extra krediet beschikbaar te stellen van € 75.000,- voor realisatie van beide hellingbanen bij de Cruquiusbrug;
3. De hiermee verband houdende kapitaallasten te verwerken in de Kadernota 2017-2020;
4. In te stemmen met het, om niet, overdragen van een perceel grond van 580 m2, aan de Provincie;
5. Het voorstel voor te leggen aan de commissie Ruimte om advies te geven aan de raad (A-stuk).

BESLUIT RAAD

De raad van de gemeente Heemstede;

gelezen het voorstel van burgemeester en wethouders van 22 december 2015

besluit:

1. In te stemmen met het voorstel van de Provincie Noord-Holland voor financiering en aanleg van hellingbanen voor fietsers bij de Cruquiusbrug;
2. Een extra krediet beschikbaar te stellen van € 75.000,- voor realisatie van beide hellingbanen bij de Cruquiusbrug;
3. In te stemmen met het, om niet, overdragen van een perceel grond van 580 m2, aan de Provincie.

De raad voornoemd,

de griffier,

de voorzitter,

Raadsbesluit

Raadsvergadering: 28 januari 2016

INLEIDING

De gemeente Heemstede ziet een belang in een goede verbinding tussen het recreatieve fietspad van het Heemsteder Veld Zuid en de (brom)fietspaden van de N201 ter hoogte van de Cruquiusbrug. In de huidige situatie is deze verbinding met een fiets moeilijk te nemen omdat verharde hellingbanen ontbreken en fietsgoten langs de trappen steil zijn. In de berm aan de noordzijde is nu - doordat mensen door de berm fietsen en lopen - een ruig pad ontstaan, ook wel een olifantenpad genoemd. Dit olifantenpad is gelegen op grond in eigendom van de provincie Noord-Holland.



Het ontbreken van permanente hellingbanen is een van de knelpunten op de lijst met wenselijke verbeterpunten voor fietsers in Heemstede. Zowel bij de gemeente als bij de provincie Noord-Holland zijn een jaar geleden schriftelijke vragen gesteld over deze situatie.

Naar aanleiding van de deze schriftelijke vragen was de provincie Noord-Holland bereid onderzoek te doen naar de mogelijkheden tot een inpassing van hellingbanen voor fietsers aan beide zijden van de brug. De resultaten van dit onderzoek zijn in de bijlage opgenomen. Een belangrijk punt hierbij is dat de provincie de voorwaarde stelt dat indien er hellingbanen aangelegd worden deze voldoen aan de provinciale eisen. Dit betekent dat ook het half verharde pad aan de zuidzijde van de brug aangepast moet worden.

De conclusie van het onderzoek is dat het mogelijk is volwaardige hellingbanen voor fietsers aan beide zijden van de brug aan te leggen. Aan beide zijden dient het talud dan aangepast te worden en is er grondverwerving nodig. In de rapportage is een kostenraming opgesteld, totaal € 133.000,- (excl. BTW) .

De provincie heeft aangegeven mee te willen werken aan de aanleg van deze hellingbanen (zie voorstel + rapport in de bijlage). De provincie wil het werk combineren met het vervangen van het noordelijke brugdeel van de Cruquiusbrug. Deze vervanging staat gepland in het najaar van 2016. Een onderdeel van deze vervanging is tevens het verbreden van de brug en talud nabij de brug.



Raadsbesluit

Raadsvergadering: 28 januari 2016

De gemeente beschouwt de hellingbanen als een gemeenschappelijk belang aangezien het een provinciale weg met fietspad betreft die aansluit op een gemeentelijk fietspad.

Met de opdracht van de commissie Ruimte (kosten van een enkele helling aan westzijde uitwerken) d.d. 18 januari 2015 is opnieuw een gesprek geweest met gedeputeerde Post. Daarin zijn haar en onze standpunten uitgewisseld. Zoals eerder gemeld ziet de provincie af van de aanleg van slechts een hellingbaan. De gedeputeerde heeft in dit gesprek een royaal gebaar gedaan. Haar aanbod is een bijzonder goede tegemoetkoming aan de wensen van de commissie. Het aanbod bestaat uit de volgende drie onderdelen:

- 1) Het om niet (€ 1,=) overdragen van de grond in eigendom van Heemstede die nodig is voor de aanleg,
- 2) De bijdrage van Heemstede is € 75.000 voor twee hellingbanen
- 3) De provincie neemt het beheer en onderhoud van de hellingbanen voor haar rekening.

Het College omarmt het aanbod van de gedeputeerde.

Aangezien de brug binnenkort vervangen wordt is dit het uitgelezen moment de hellingbanen aan te leggen. Als de aanleg wordt uitgesteld en in een later stadium alsnog wordt gedaan zullen de kosten waarschijnlijk hoger zijn dan nu het geval is. Ook lijkt het onlogisch een brugdeel te vervangen zonder daarbij een goede fietsvoorziening aan te leggen. Vandaar het voorstel een extra krediet beschikbaar te stellen om de hellingbanen aan te leggen.

MOTIVERING

1. Er is behoefte aan een goede fietsvoorziening en het ontbreken daarvan is reeds opgenomen op de knelpuntenlijst fietsers. Wij vinden dat het in de rede lag dat de provincie Noord-Holland aanleg van de hellingbanen zou betalen, aangezien dit op grond van de provincie Noord-Holland is en het probleem dat fietsers nu door de berm fietsen ook plaats vindt op grond van de provincie. Wij hebben bij de provincie aangedrongen op (mee)betalen aan deze voorziening. De provincie draagt nu €60.000 bij aan de aanleg. Wij vinden het belang van deze voorziening zodanig hoog dat wij bereid zijn een belangrijk deel van de kosten voor onze rekening te nemen (€75.000).
2. Een regulier budget voor de aanleg van hellingbanen voor fietsers ontbreekt en de provincie Noord-Holland niet de gehele aanleg financiert.

FINANCIËN

De kosten voor de gemeentelijke bijdrage aan de hellingbanen zijn geraamd op € 133.000,- (excl. BTW). De gemeente financiert €75.000, de provincie Noord-Holland €60.000 en neemt het onderhoud voor haar rekening.

Aan de raad wordt voorgesteld een krediet van €75.000 beschikbaar te stellen. De kapitaallasten bedragen €4.000,- voor een periode van 30 jaar. Deze lasten zullen in de kadernota 2017 worden verwerkt.

JURIDISCH KADER

-

PLANNING/UITVOERING

De aanleg van de hellingbanen voor fietsers wordt indien hiermee door de raad wordt ingestemd door de provincie meegenomen in het project van het vervangen van de noordelijke brugdeel van de Cruquiusbrug. Dit staat gepland in het najaar van 2016.



Raadsbesluit

Raadsvergadering: 28 januari 2016

COMMUNICATIE/BEKENDMAKING

De provincie Noord-Holland wordt geïnformeerd over het gemeentelijke besluit.

BIJLAGEN

- Kenmerk 663161; Voorstel provincie financiering aanleg hellingbanen Cruquiusbrug + rapport.
- Kenmerk 669569 ; Tekening aan provincie NH over te dragen grond.(blauw gemarkeerd)

Cruquiusweg

aanleg hellingbanen

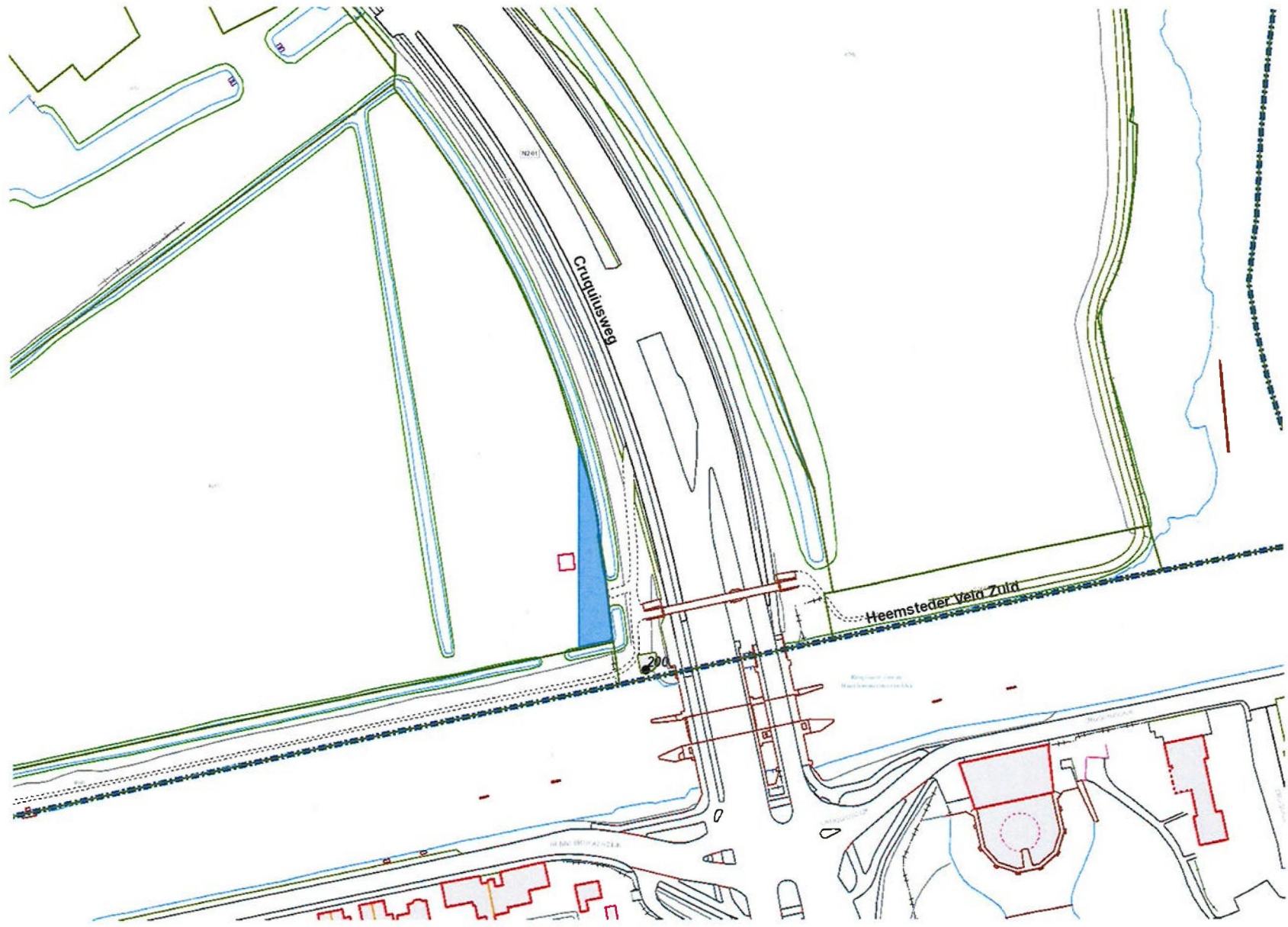

Legenda	
□	Perceel
GBKN lijnen	
—	bebouwing
—	hoofdgebouw
—	bijgebouw
—	overige opstal
—	kunstwerk
—	tussenmuur
—	dakrand hoofdgebouw
—	dakrand bijgebouw
—	overbouw
—	onderbouw
—	woonboot
—	spoorrail
—	as spoor
—	beschoeiing
—	kademuur
—	steiger
—	overig lijnvormig object
—	terreinafscheiding
—	muur
—	raster
—	hek
—	heg
—	schutting
—	houtwal
—	greppel
—	insteek sloot
—	overige afscheiding
—	afsluitlijn
—	kant verharding
—	kant gesloten verharding
—	kant open verharding
—	kant tegel
—	kant op/inrit
—	kant half verhard
—	kant onverhard
—	kant water
—	kant sloot
—	kant kanaal
—	kant gracht
—	kant vijver
—	overig water
●	Verblijfsobjecten
●	Adreslocaties
●	Straatnamen

GEOWEB GeoWeb versie 4
 Copyright © 2012 esri Nederland B.V., Grontmij Nederland B.V.

Aan deze tekening kunnen geen rechten worden ontleend © 2012
 Alle rechten voorbehouden

Auteur: GeoWeb
Datum: 26-01-2016
Schaal: 1:1.280

1. In te stemmen met het voorstel van de Provincie Noord-Holland voor financiering en aanleg van hellingbanen voor fietsers bij de Cruquiusbrug;
2. Een extra krediet beschikbaar te stellen van €€ 75.000,- voor realisatie van beide hellingbanen bij de Cruquiusbrug;
3. In te stemmen met het, om niet, overdragen van een perceel grond van 580 m2, aan de Provincie.

1. Aan de gemeenteraad voor te stellen in te stemmen met het voorstel van de Provincie Noord-Holland voor financiering en aanleg van hellingbanen voor fietsers bij de Cruquiusbrug;
2. Aan de gemeenteraad voor te stellen een extra krediet beschikbaar te stellen van € 133.000,- voor realisatie van hellingbanen bij de Cruquiusbrug.
3. De hiermee verband houdende kapitaallasten te verwerken in de Kadernota 2017-2020;
4. Het voorstel voor te leggen aan de commissie Ruimte om advies te geven aan de raad (A-stuk).



Buurtcomité Nova

secretaris@bcnheemstede.nl

www.bcnheemstede.nl

Aan: Leden van de Commissie Ruimte
Gemeente Heemstede

Van: Buurtcomité Nova (BCN)
p/a Slotlaan 6
2103 XL Heemstede

Referentie: 202120

Betreft: Westelijke hellingbaan naar het fiets- en voetgangertunneltje bij de Cruquiusbrug Heemstede

Datum: 14-11-2021

Geachte leden van de Commissie Ruimte,

Wij vragen uw aandacht voor het asfalteren van de westelijke hellingbaan bij de Cruquiusbrug, dat door de provincie Noord-Holland uitgevoerd gaat worden bij de bouw/renovatie van de Cruquiusbruggen.

In 2015 heeft provincie Noord-Holland een onderzoek uit laten voeren naar verbeteringen bij de fiets- en voetgangertunnel onder de N201 bij de Cruquiusbrug. De meest realistische optie was om de hellingbanen van grind en zand te asfalteren, te verlengen, te verbreden en te verleggen. Dit alles om het comfort voor fietsers op deze toeristische route te verbeteren.

In 2016 heeft de gemeenteraad ingestemd met het voorstel van de provincie Noord-Holland. Er is € 75,000,- krediet beschikbaar gesteld voor de realisatie van de hellingbanen en er is ingestemd om 580 m² grond aan de provincie over te dragen. U kunt dit nalezen in de e-mail bijgevoegde memo (Actiepunt 16-08 Commissie Ruimte)

Het onderzoek van de provincie Noord-Holland is uitgevoerd door Grontmij BV. Deze firma heeft veel aandacht besteed aan de veiligheid voor voetgangers en fietsers. Er is gekozen om met een wijde bocht op de tunnelingang aan te sluiten. Overzichtelijkheid is hier essentieel om 'aanvaringen' te voorkomen. De bochtstraal van 4 meter voldoet aan de CROW richtlijn. Het bestaande tallud bij de brug is echter te smal om het fietspad met de ruime bocht te realiseren. Het tallud moet verbreed worden, maar om dat te doen moet het naastgelegen slootje verlegd worden. Er is een driehoekige punt gemeentegrond van 580 m² nodig voor de aanpassing van de hellingbaan. In de e-mail bijgevoegd een bovenaanzicht met daarin de bestaande situatie en de situatie zoals in het voorstel van de provincie-NH.

Alles lijkt in orde, er is een besluit, er is geld en er komt ruimte voor realisatie. Maar helaas, vooralsnog wordt het zo **niet**.



Buurtcomité Nova

secretaris@bcnheemstede.nl

www.bcnheemstede.nl

Op 26 oktober 2020 heeft de Commissie Ruimte het Provinciaal InpassingsPlan Cruquiusbrug behandeld. In dit door het college opgestelde document wordt kort vermeld dat de 580 m² grond niet meer nodig is voor het project. Een reden wordt niet genoemd.

Maar dit betekent dat het besluit van de gemeenteraad uit 2016 niet uitgevoerd gaat worden. Dat is vreemd want het college van B&W dient de besluiten van de gemeenteraad altijd uit te voeren.

Buurt Comité Nova heeft overleg gehad met de provincie-NH. Het blijkt dat zij kiezen voor een goedkope oplossing waarbij alleen het bestaande grindpad geasfalteerd wordt en de tunnel wordt afgezet met slingerhekken. Op onderstaande foto staat een vergelijkbare situatie.



Op deze manier wil de provincie de tunnel-entree veilig maken. Maar daarmee wordt het comfort en gemak voor fietsers volledig tenietgedaan. Met een bakfiets vol kinderen tussen dergelijke slingerhekken door is een bijzonder gevaarlijke en ongewenste situatie. In de e-mail bijgevoegd een zijaanzicht van de tunnel met daarin een impressie van de slingerhekken.

De Fietsersbond heeft geen goed woord over voor hekjes op fietspaden, zie het artikel van hun website hieronder. Een wegbeheerder die fietsvriendelijk wil zijn plaatst geen hekjes, maar zoekt naar andere oplossingen om kruispunten zo vorm te geven dat fietsers niet per hek worden afgeremd.

Die oplossing was er al in 2016, met een ruime bocht de tunnel in zodat je ziet of er ander weggebruikers in de tunnel aanwezig zijn.

BCN heeft ook contact gehad met de Fietsersbond Heemstede. Zij vonden het een mooi initiatief en zouden het bespreken. Daarna geen reactie meer ontvangen.



Buurtcomité Nova

secretaris@bcnheemstede.nl

www.bcnheemstede.nl



[Nieuws](#) [Ons Werk](#) [De Fiets](#) [Onderweg](#) [Help mee](#)
Home » [Ons werk](#) » [Infrastructuur](#) » [Fietspaden](#)

Hekjes op het fietspad

Wel eens met een fietskar op vakantie geweest? Of met een driewielers of ligfiets getoerd? Geprobeerd met een invalidenkar ergens te komen? Dan valt op hoeveel hekjes er op het fietspad staan, vooral in het buitengebied. De bedoeling is vaak brommers te weren of om fietsers voor 'hun eigen bestwil' af te remmen. Vrolijk word je er in ieder geval niet van. Wettelijk heeft een wegbeheerder de vrijheid dergelijke dingen neer te zetten. De handboeken hebben het niet over hekjes, maar een wegbeheerder die fietsvriendelijk wil zijn, denkt er ook niet aan. Die zoekt andere oplossingen om er voor te zorgen dat kruispunten zo zijn vormgegeven dat fietsers niet per hek worden afgeremd.



In Huissen is een voor fietsen rare situatie ontstaan met hekjes bij het fietspad bij Loovelden.

[Bas de Meijer](#)

In het onderzoeksrapport uit 2016 van provincie Noord-Holland is ook een kostencalculatie uitgevoerd. Het aan beide zijden van de N201 asfalteren van de verbrede, verlengde en verlegde hellingbanen was geraamd op € 133.000,- . Alleen het asfalteren van de hellingbanen kwam uit op € 51.000,- .

Wij vragen u om het college te verzoeken om het besluit van 2016 ten uitvoer te brengen door de sloot te laten verleggen en het geasfalteerde fietspad met een ruime bocht op de tunnel aan te laten sluiten.

Mocht er toch gekozen worden voor slingerhekken en asfalteren van de bestaande hellingbanen, dan is de bijdrage van € 75.000,- veel te hoog. Het asfalteren van alleen de hellingbanen was in 2016 geraamd op € 51.000, met inflatie erbij is dat nu circa € 55.000,- Dat betekent dat de gemeente Heemstede dan € 20.000,- te veel aan provincie Noord-Holland betaalt.

Voor Buurt Comité Nova zijn fietsveiligheid en fietscomfort in de Indische Buurt Oost belangrijke speerpunten. Daarom zullen wij inspreken bij de commissievergadering van aanstaande donderdag 18 november.

Met vriendelijke groet,
Namens Buurt Comité Nova,
10.2.e. wob – secretaris

Aan: De raadsleden van de gemeente Heemstede
 Van: Fietsersbond, afdeling Heemstede
 Datum: 20-11-2021
 Betreft: Upgrading hellingbanen bij de Cruquiusbrug



Fietsersbond

Geachte raad,

Deze week werden wij opmerkzaam gemaakt over de gewijzigde plannen m.b.t. het verharderen/asfalteren van de westelijke hellingbaan. Onze laatste info was het raadsbesluit van 28 januari 2016 (!!) waarin het aanvankelijke olifantspaadje werd gepromoveerd tot een veilige fietsverbinding. Wij hebben ons hier toen over verheugd en gingen er vanuit dat dit besluit t.z.t. conform de plannen die aan dit besluit verbonden waren uitgevoerd zou worden.

Het is dan vreemd dat bijna 6 jaar later deze plannen gewijzigd worden. Zonder voorafgaand overleg. Bij de Commissie Ruimte dd. 18-11-2021, heeft het Buurt Comité Nova ingesproken. Wethouder van der Have was niet in staat om de gestelde vragen te beantwoorden.

Wij vragen u, de raadsleden, om de wethouder alsnog te bevragen over deze koerswijziging, vooral, omdat dit een flinke verslechtering van de situatie zal betekenen. Immers, er worden z.g. slingerhekken geplaatst. Hiermee wordt een situatie gecreëerd die:

1. Uiterst onveilig is voor fietsers. In het hele land worden ze verwijderd, Meerdere CROW- onderzoeken tonen dit ondubbelzinnig aan.
2. De term slingerhekken is op geen enkel moment gebruikt in de voorbereidende bespreking van de aanpassingen van de hellingbanen.

De Fietsersbond vindt het onbegrijpelijk dat het college van B&W het besluit van de gemeenteraad niet ten uitvoer brengt en instemt met een onveilig plan. Wij verzoeken u om actie te ondernemen om uw eigen besluit uit 2016 ongewijzigd te laten realiseren. "Slinger die hekken in de prullenbak!"

Met vriendelijke groet,

namens de Fietsersbond, afdeling Heemstede,

10.2.e. wob

Van: 10.2.e. wob
Verzonden: maandag 20 december 2021 16:02
Aan: 10.2.e. wob
Onderwerp: CQB
Bijlagen: BT-170-DO-3.0-239 DO tekening GWW - Situatiekening_ondertekend.pdf;
 BT-170-DO-3.0-240 DO tekening GWW - Dwarsprofielen_ondertekend.pdf

10.2.e.
wob

Bijgaand

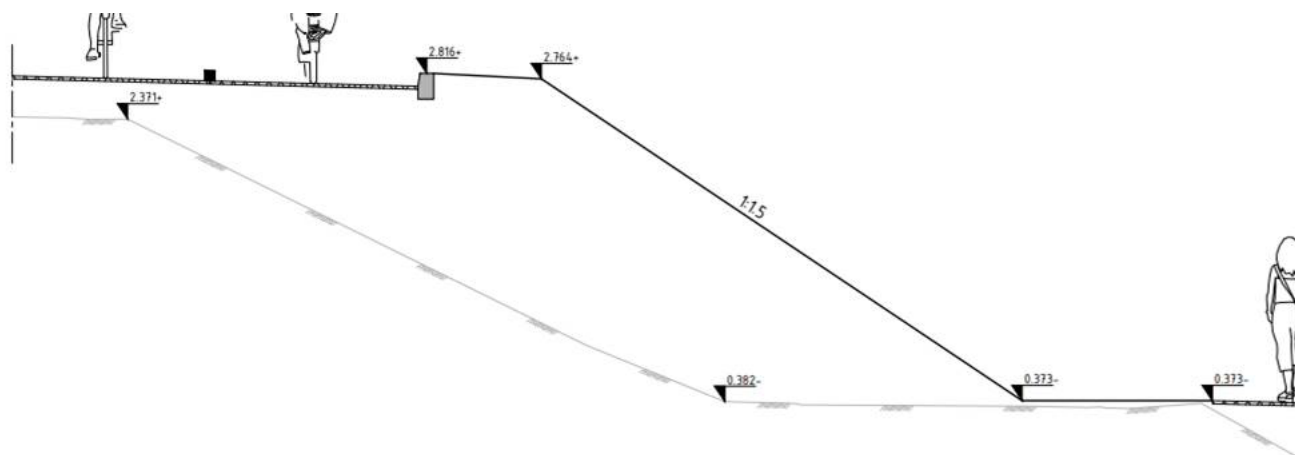

Dwarsprofiel hellingbaan richting voetgangerstunnel (Oost zijde)

Profiel

SCHAAL 1 : 50

Signed By: D. de Vries, P. van der Vliet
 20/12/2021 09:19 CET
 ID: 8c18a180-f41c-4b9c-8210-000000000000
 Auth: Scribble

10.2.e. wob

Aanbrengen

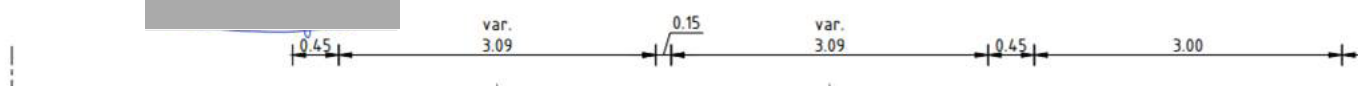

Met vriendelijke groet,

10.2.e. wob

10.2.e. wob

T: 06 10.2.e. wob 5

@: 10.2.e. wob @noord-holland.nl

NB: ik werk maandag t/m donderdag



VERKLARING

Legenda (1:200)

	Bestaande situatie		21.3
	Kant verharding		Nieuwe boom
	Geleederaal		Zonnepanelen
	Grondwerklijn		Geleederaal bij zonnepanelen
	Materiaalgrens		Fysieke afscheiding tussen rijbaan en fietspad
	As/Aligement		Fysieke afscheiding tussen trottoir en zonnepanelen
	PIF grens		Contouren kunstwerk
	Beheergrens		Detail nummer
	Inzaai barren		Zie tekening 212
	Bemengingsp B3 ca. 0.5kg/m²		

OPMERKINGEN

- Maten in meters, tenzij anders vermeld
- Hoeken in graden, tenzij anders vermeld
- Diameters in millimeters, tenzij anders vermeld

Schaal = 1:200

BIJBEHOORENDE TEKENINGEN

BT-170-DO-3.0-239 DO Tekening GWW - Situatie	Situatietekening
BT-170-DO-3.0-240 DO Tekening GWW - Dwaarsprofielen	Dwaarsprofielen
BT-170-DO-3.0-241 DO Tekening GWW - Lengtesprofielen	Lengtesprofielen
BT-170-DO-3.0-242 DO Tekening GWW - Details	Details
BT-170-DO-3.0-243 DO Tekening GWW - Verharding	Verharding
BT-170-DO-3.0-244 DO Tekening GWW - Markering	Markering
BT-170-DO-3.0-245 DO Tekening GWW - Bebording en bebakening	Bebording en bebakening
BT-170-DO-3.0-246 DO Tekening GWW - Waterhuishouding	Waterhuishouding
BT-170-DO-3.0-247 DO Tekening GWW - Bestaande K&L	Bestaande K&L
BT-170-DO-3.0-248 DO Tekening GWW - Nieuwe K&L	Nieuwe K&L
BT-170-DO-3.0-249 DO Tekening GWW - Voorbelasting	Voorbelasting
BT-170-DO-3.0-250 DO Tekening GWW - Oppaaktekening	Oppaaktekening

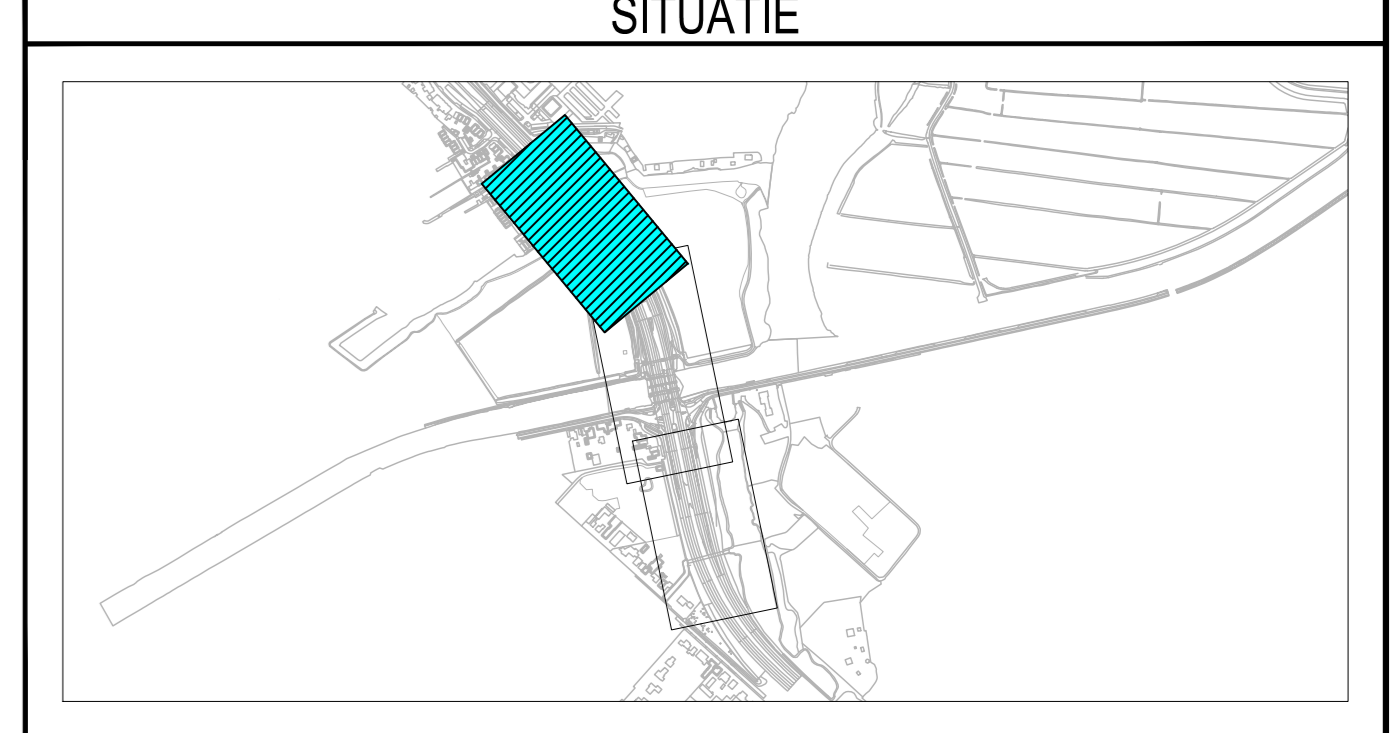

Stad	Tilburg	Opsteller	PDE	Gecontroleerd	MKR	Vrijgegeven	TGI
Datum	18-11-2021	Uitgave	Eerste uitgave				
Project	Bouwteam Cruquiusbruggen						16329
Situatietekening	Nieuwe situatie						1 van 3
GWW	Definitief (DO)						1200
Opgesteld	PDE	Gecontroleerd	MKR	Vrijgegeven	TGI	SBS 3	1 van 3
Staat	Definitief	Tekening	BT-170-DO-3.0-239	revisie	1.0	MIS	NP-65378
<p>De afbeelding is afkomstig van de Gemeente Tilburg. Het is niet toegestaan deze afbeelding te kopiëren, te verspreiden of anderszins openbaar te maken. Het is wel toegestaan deze afbeelding te gebruiken voor persoonlijke of professionele doeleinden. De afbeelding is auteursrechtelijk beschermd door de Gemeente Tilburg.</p>							

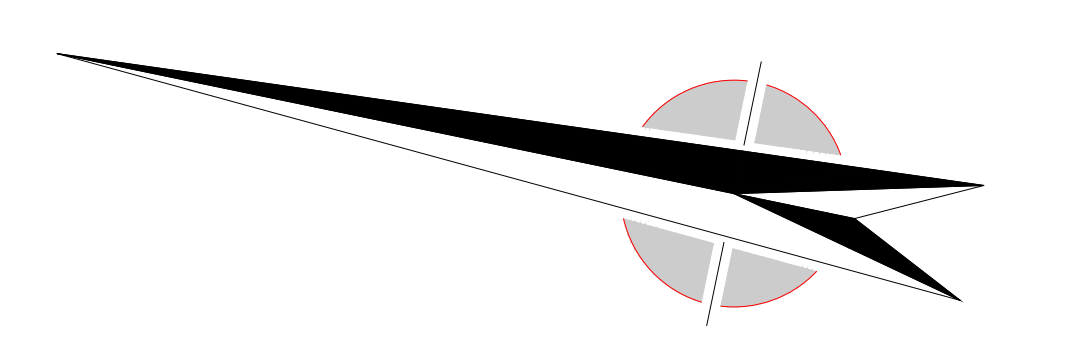


VERKLARING

Legenda (1:200)

- Bestaande situatie
- Kant verharding
- Geleideraai
- Grondwerklijn
- Materiaalgrans
- Zw/alignement
- FP-grans
- Watergrans
- Waarom bebouwen
- Bereikbaar: B3 via O/Sigeland
- 21.3 Heestereifering
- Nieuwe boom
- Zonnepanelen
- Geleideraai bij zonnepanelen
- Fysieke afscheiding tussen rijbaan en fietspad d.m.v. haag met paal en draad
- Fysieke afscheiding tussen trottoir en zonnepanelen
- Confouten kunstwerk
- Detaal nummer: zie tekening 21.2

OPMERKINGEN

- Meten in meters, tenzij anders vermeld
- Pieknoten in meters, f.a.v. N.A.P. Tenzij anders vermeld
- Dijkstanden in millimeters, tenzij anders vermeld

BIJBEHORENDE TEKENINGEN

- BT-110-DO-3.0-239 DO Tekening GWW - Situatie/tekening
- BT-110-DO-3.0-240 DO Tekening GWW - Overgrondprofielen
- BT-110-DO-3.0-241 DO Tekening GWW - Langprofielen
- BT-110-DO-3.0-242 DO Tekening GWW - Canals
- BT-110-DO-3.0-288 DO Tekening GWW - Verharding
- BT-110-DO-3.0-289 DO Tekening GWW - Planting
- BT-110-DO-3.0-290 DO Tekening GWW - Bebording en bekleding
- BT-110-DO-3.0-291 DO Tekening GWW - Waterafvoerleiding
- BT-110-DO-3.0-292 DO Tekening GWW - Bestaande R&K
- BT-110-DO-3.0-293 DO Tekening GWW - Nieuwe R&K
- BT-110-DO-3.0-294 DO Tekening GWW - Voorsteering
- BT-110-DO-3.0-322 DO Tekening GWW - Dijkversterking

SITUATIE

Revisie	Datum	Oorschrijving	Opgesteld	Goedgekeurd	Vrijgegeven
10	16-11-2021	Eerste uitgave	FDC	Hooij	TDI

Project: **Bouwteam Cruquiusbruggen** 16379
 Situatie/tekening
 Nieuwe situatie
 GWW
 Definitief (DD)

Opgesteld	FDC	Goedgekeurd	PRR	Vrijgegeven	TDI
-----------	-----	-------------	-----	-------------	-----

Status: **Definitief** | Tek.nr: **BT-170-DO-3.0-239** | Revisie: **1.0**

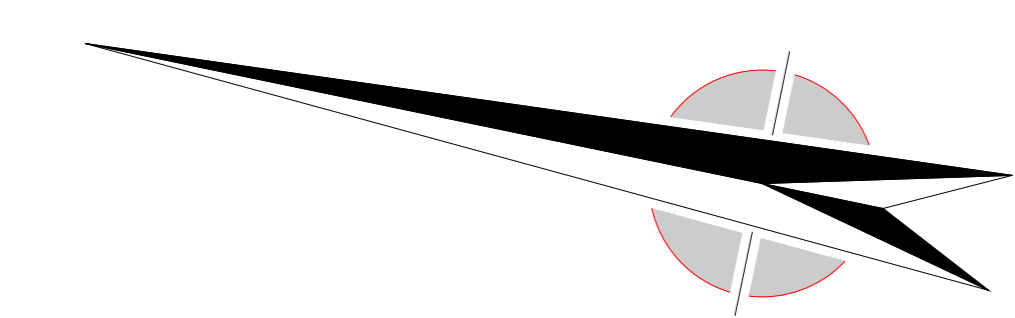


VERKLARING

Legenda (1:200)

	Bestaande situatie		21.3	Reconfitering
	Kant verharding			Nieuwe boom
	Gelidderaal			Zonnepanelen
	Grondwerklijn			Geleidelijk bij zonnepanelen
	Materiaalgrens			Fysische afscheiding tussen rijbaan en voetpad/duw haag met sokel en draad
	Asf/aligement			Fysische afscheiding tussen trottoir en zonnepanelen
	PIP grens			Contouren kunstwerk
	Beheergrens		11	Detail nummer Zie tekening 212
	Inzaaien barbaan Bermmengsel B3 ca. 0.5kg/m ² l			

OPMERKINGEN

- Maten in meters, tenzij anders vermeld
- Hoofden in meters, tenzij anders vermeld
- Diameters in millimeters, tenzij anders vermeld

BIJBEHOORENDE TEKENINGEN

- BT-170-00-30-239 DO Tekening GW - Situatie tekening
- BT-170-00-30-240 DO Tekening GW - Dwaarsprofielen
- BT-170-00-30-241 DO Tekening GW - Lengtesprofielen
- BT-170-00-30-242 DO Tekening GW - Details
- BT-170-00-30-280 Tekening GW - Verharding
- BT-170-00-30-281 Tekening GW - Markering
- BT-170-00-30-290 DO Tekening GW - Beplanting en bekleding
- BT-170-00-30-291 DO Tekening GW - Waterafhouding
- BT-170-00-30-292 DO Tekening GW - Bestaande K&L
- BT-170-00-30-293 DO Tekening GW - Nieuwe K&L
- BT-170-00-30-294 DO Tekening GW - Voorbelasting
- BT-170-00-30-322 DO Tekening GW - Oppaak tekening

SITUATIE

Revisie	Tekening	Beoordeling	Goedgekeurd	Gecontroleerd	Vrijgegeven
1.0	16-11-2021	Eerste uitgave	PDE	MKR	TGI

Provincie Noord-Holland Van Hattum en Blankevoort **HOLLANDIA** INFRA

Project **Bouwteam Cruquiustruggen**

Situatietekening
Nieuwe situatie

GW
Definitief (DO)

Stad 3 van 3
Formaat A0 84x119cm
Schaal 1:200

SBS 3
MIS WP-65376
PAM -

Opgesteld PDE Gecontroleerd MKR Vrijgegeven TGI

Status: Definitief
Teken: BT-170-00-30-239
Revisie: 1.0

De tekening is eigendom van Hollandia Cruquiustruggen. Gebruik van de tekening en/of het ontwerp is niet toegestaan zonder schriftelijke toestemming van Hollandia Cruquiustruggen. Het is niet toegestaan de tekening of het ontwerp te kopiëren, verspreiden of openbaar te maken. Het is niet toegestaan de tekening of het ontwerp te gebruiken voor andere projecten. Het is niet toegestaan de tekening of het ontwerp te kopiëren, verspreiden of openbaar te maken. Het is niet toegestaan de tekening of het ontwerp te gebruiken voor andere projecten.

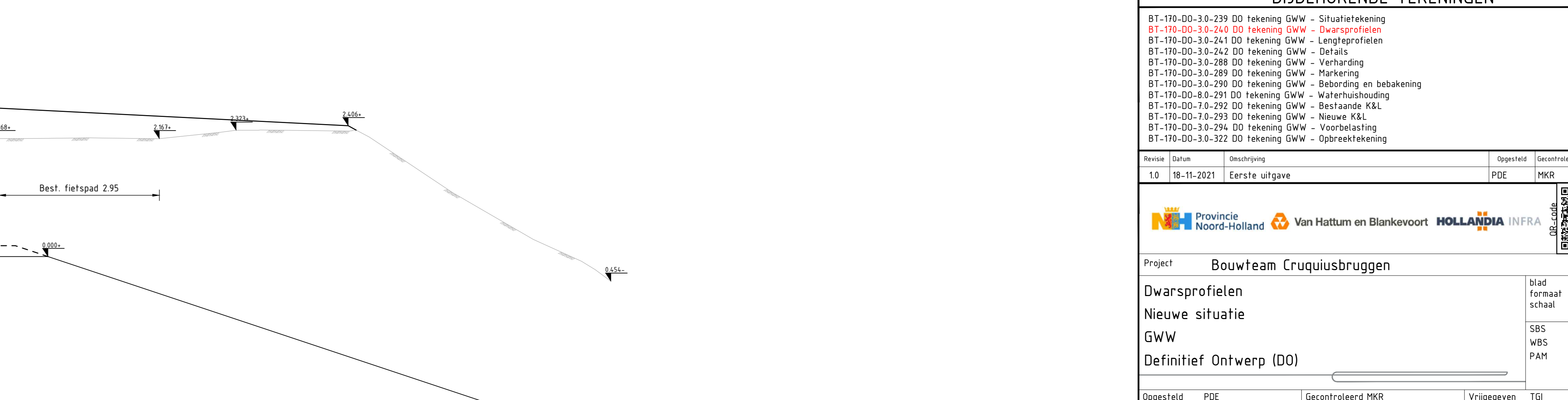
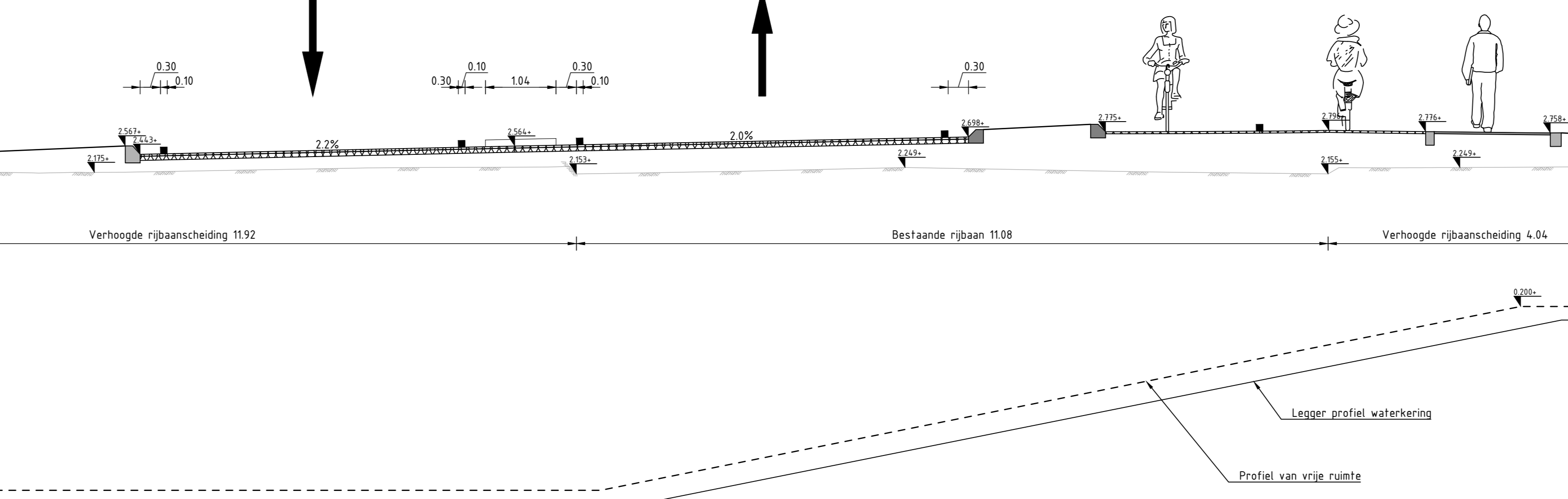
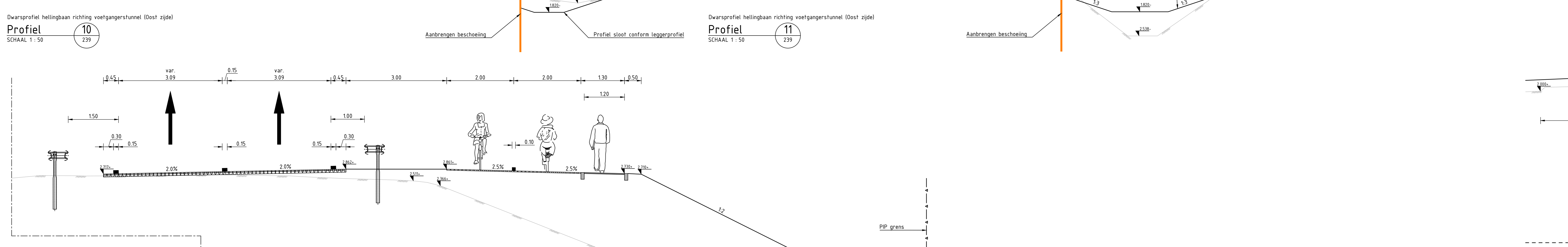
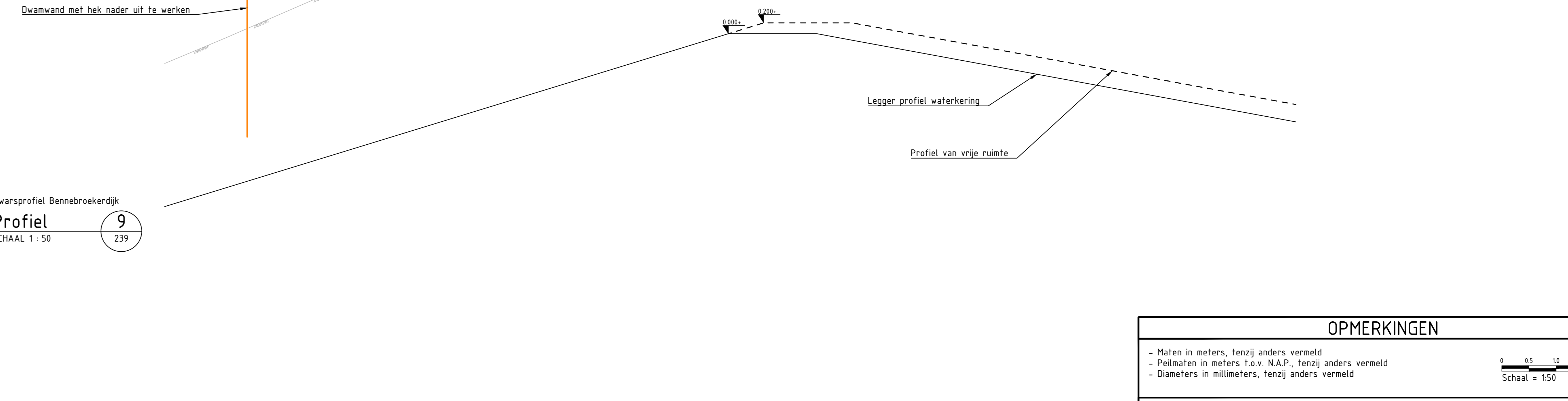
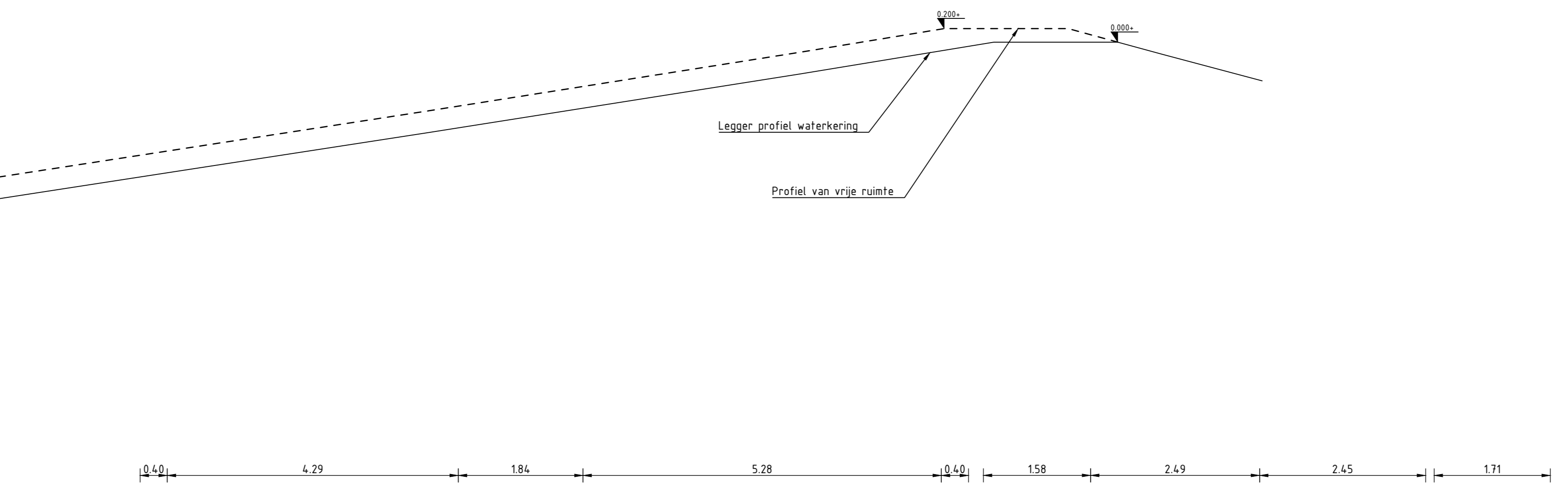
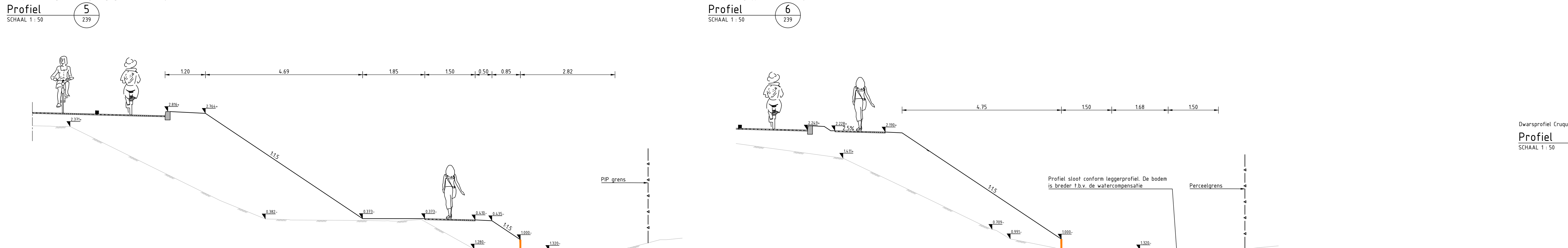
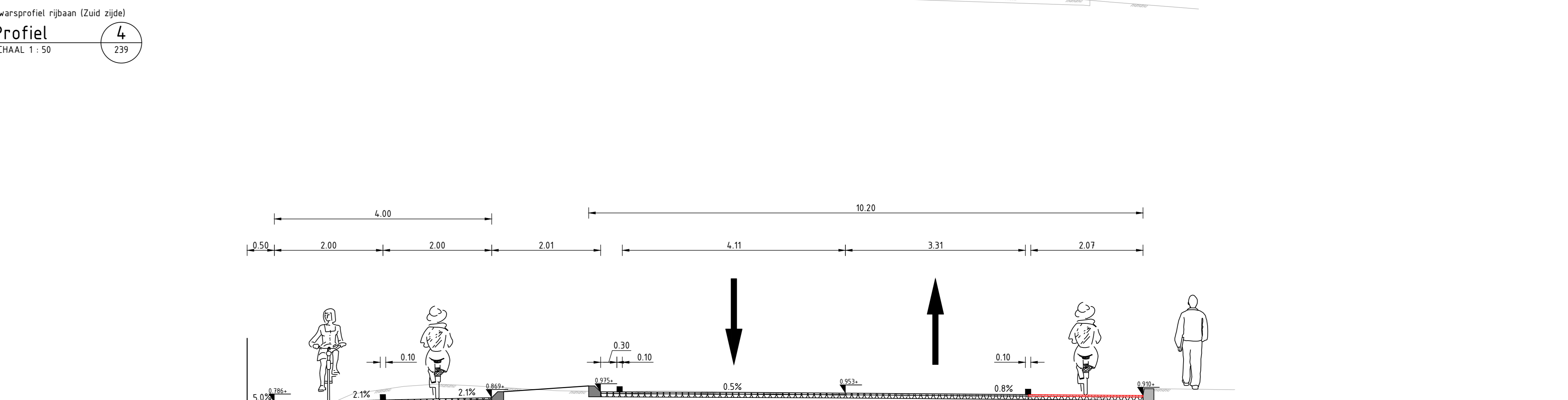
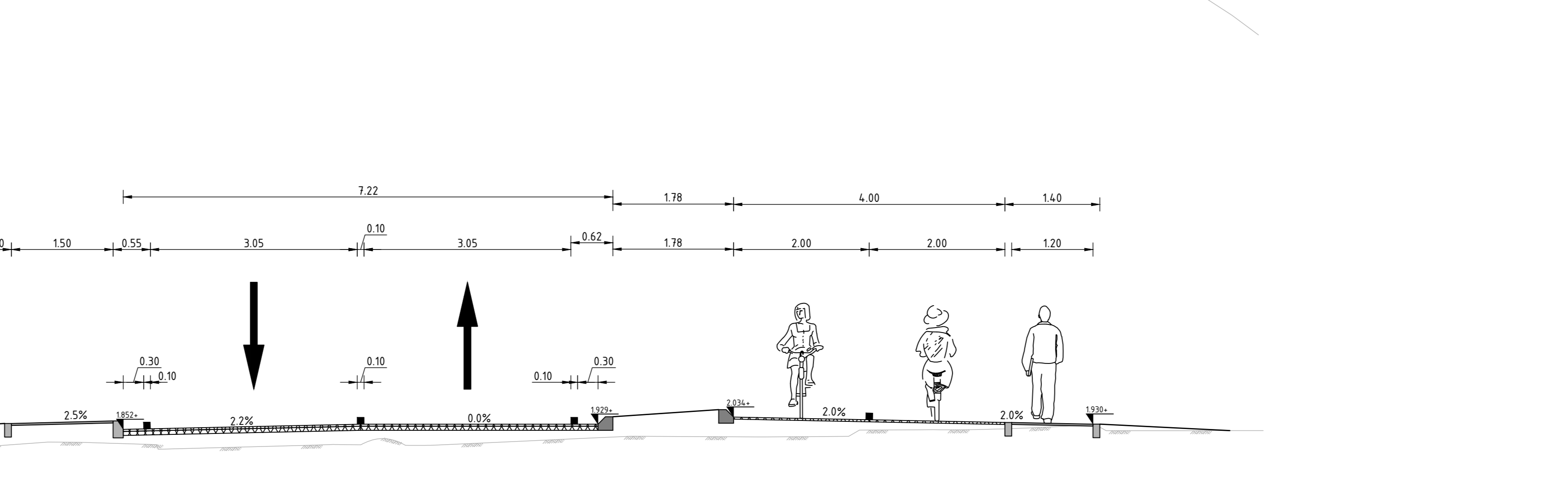
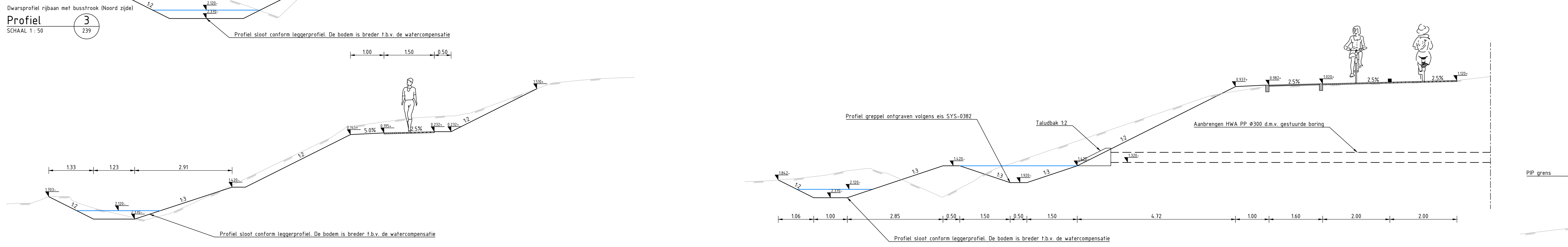
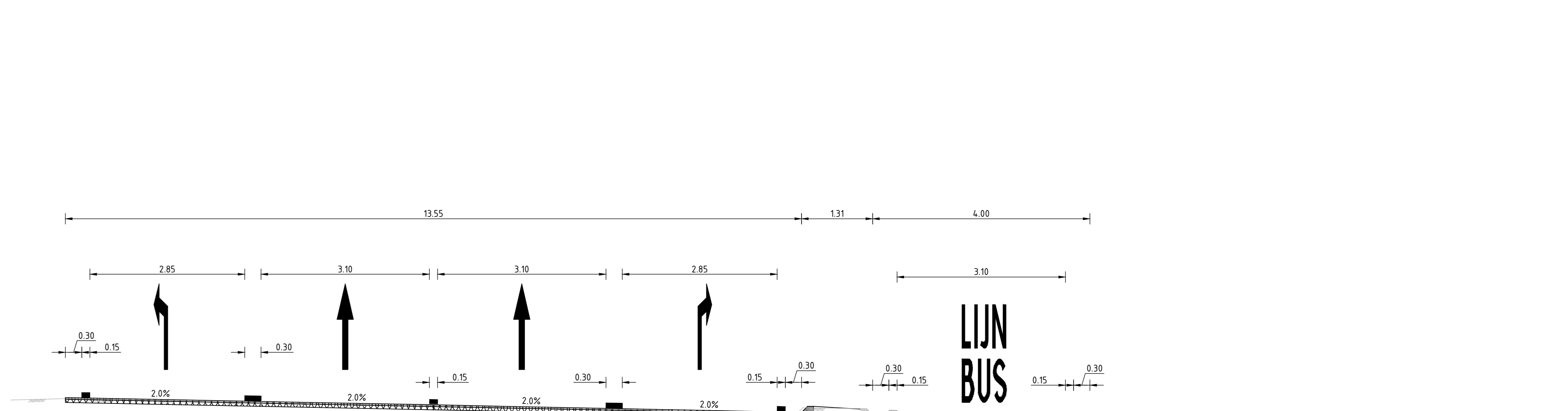
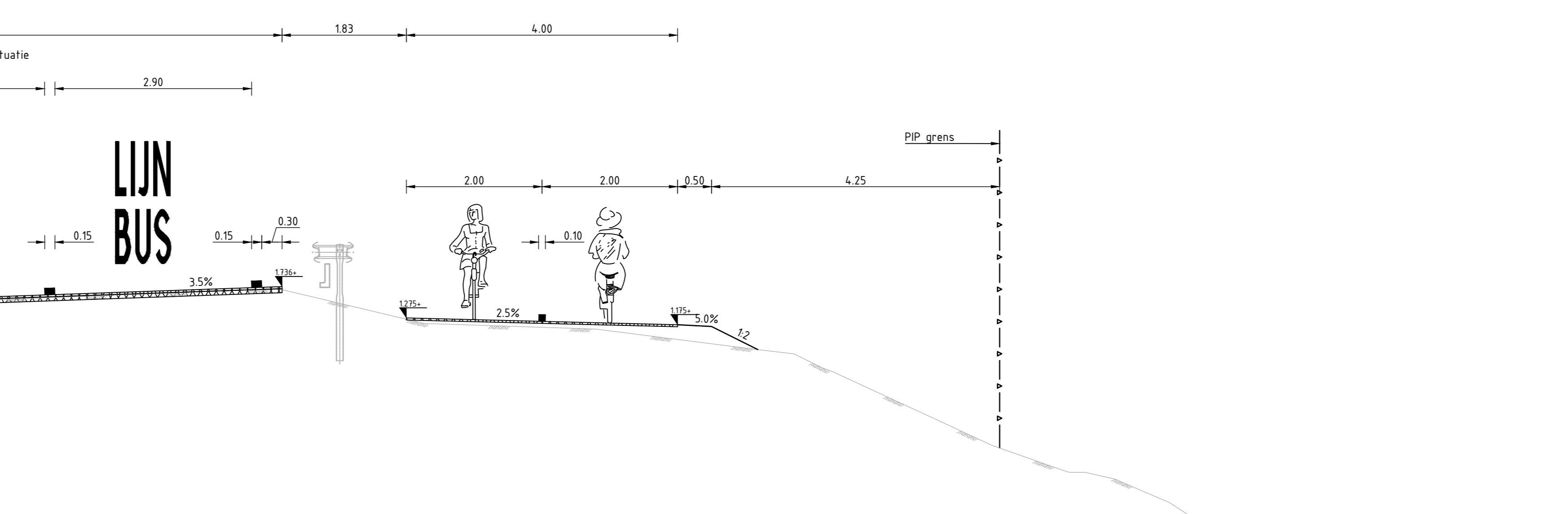
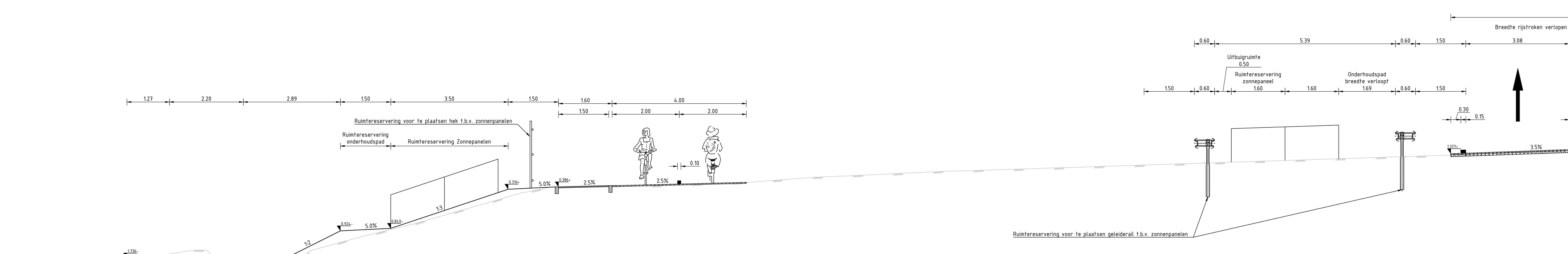
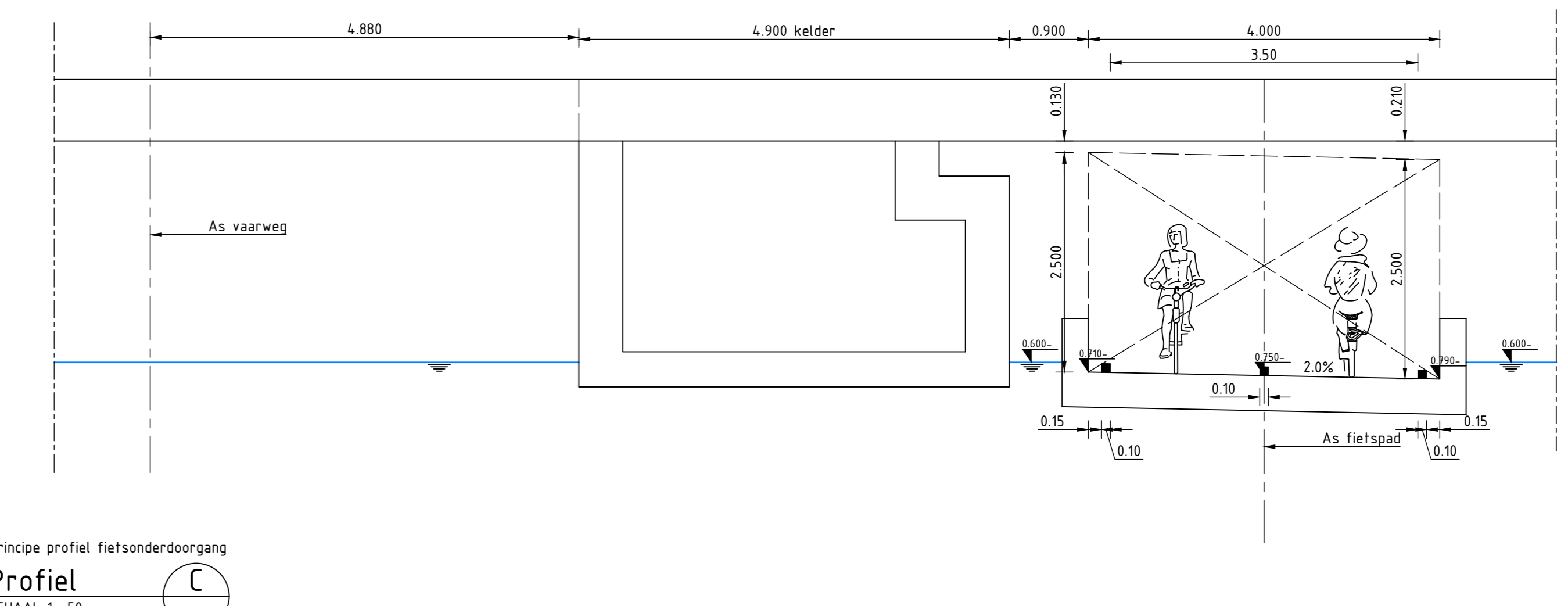
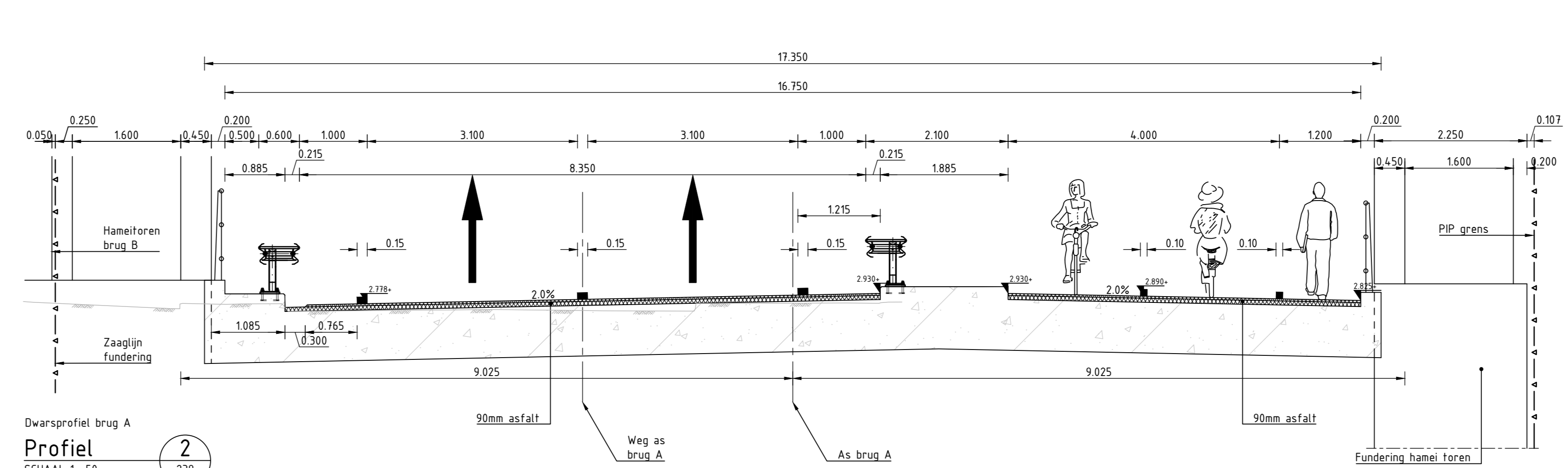
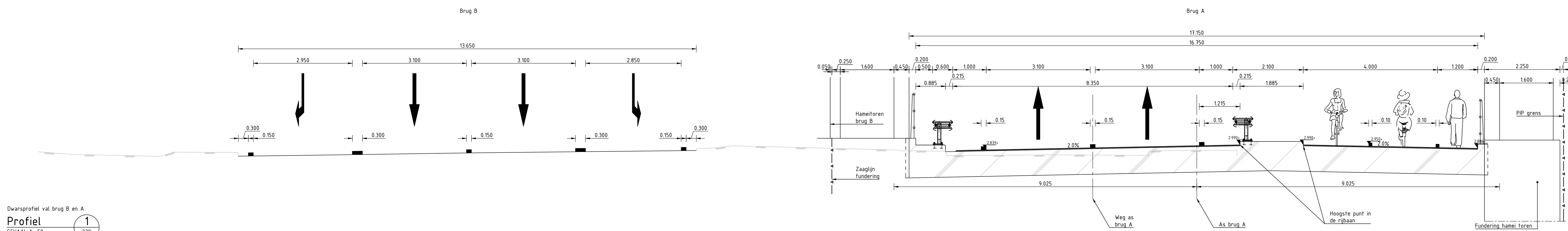

OPMERKINGEN

- Maten in meters, tenzij anders vermeld
- Plaatsen in meters t.o.v. N.A.P. tenzij anders vermeld
- Opgevoerd in millimeters, tenzij anders vermeld

BIJBEHORENDE TEKENINGEN

- BT-10-00-30-239 00 Tekening GWW - Structuurkoning
- BT-10-00-30-240 00 Tekening GWW - Overloopkoning
- BT-10-00-30-241 00 Tekening GWW - Lengkoning
- BT-10-00-30-242 00 Tekening GWW - Oefelak
- BT-10-00-30-243 00 Tekening GWW - Verharding
- BT-10-00-30-244 00 Tekening GWW - Parkeren
- BT-10-00-30-245 00 Tekening GWW - Beplanting en bebouwing
- BT-10-00-30-246 00 Tekening GWW - Waterhuishouding
- BT-10-00-30-247 00 Tekening GWW - Beplanting
- BT-10-00-30-248 00 Tekening GWW - Nieuwe K&L
- BT-10-00-30-249 00 Tekening GWW - Verharding
- BT-10-00-30-250 00 Tekening GWW - Opzetkoning

Datum	18-10-2021	Beoordeling	Opgevoerd	Gepland	18-10-2021
Uitvoerder	Van Hattum en Blankvoort	HOLLANDA	16329		

Project: Bouwteam Cruquiusbruggen
Dwarsprofielen: 1 van 2
Nieuwe situatie: 1 van 2
GWW: SWS 3
Definitief ontwerp (DO): WP-6576

Opgesteld: PDE
Gecontroleerd: MGR
Vrijgegeven: TOJ

Status: Definitief
Tekst: BT-10-DO-30-240
10

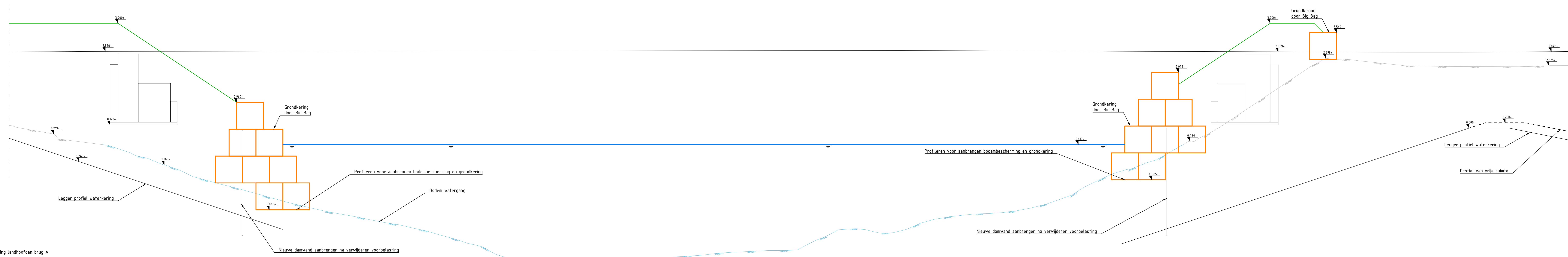

Voorbelasting landhoofden brug A
Profiel 13
 SCHAAAL 1:50

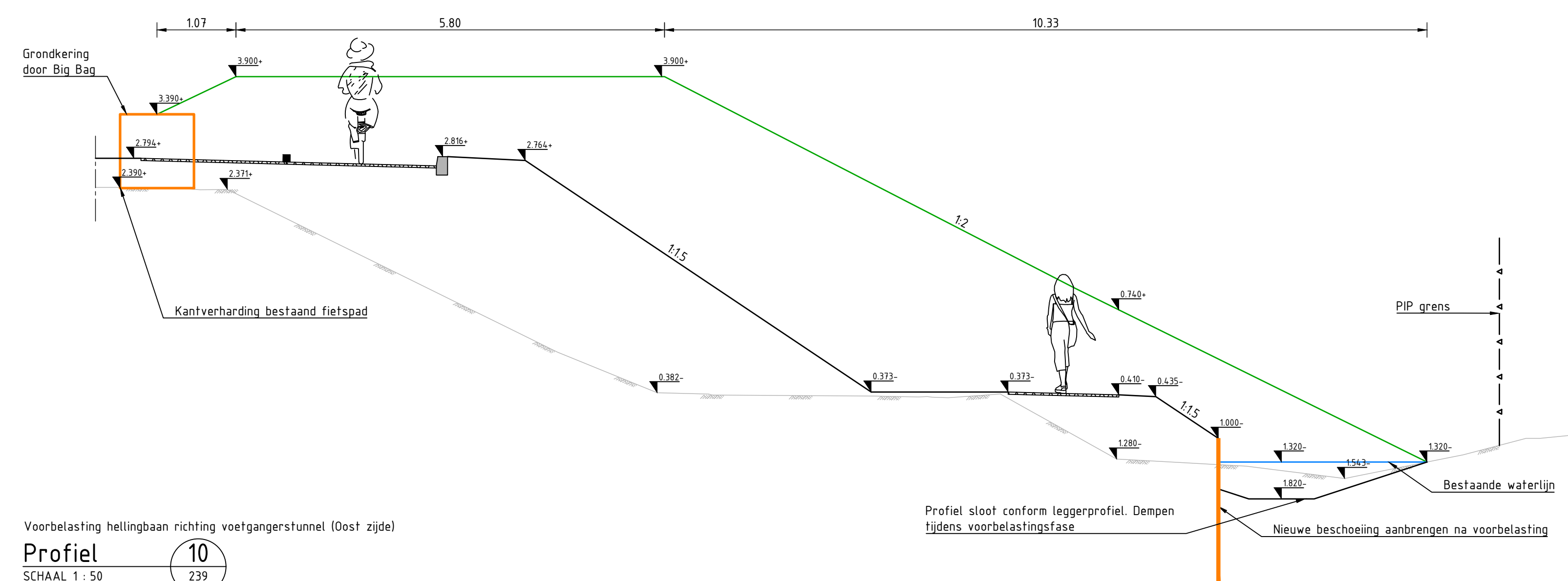

Voorbelasting hellingbaan richting voetgangerstunnel (oost zijde)
Profiel 10
 SCHAAAL 1:50

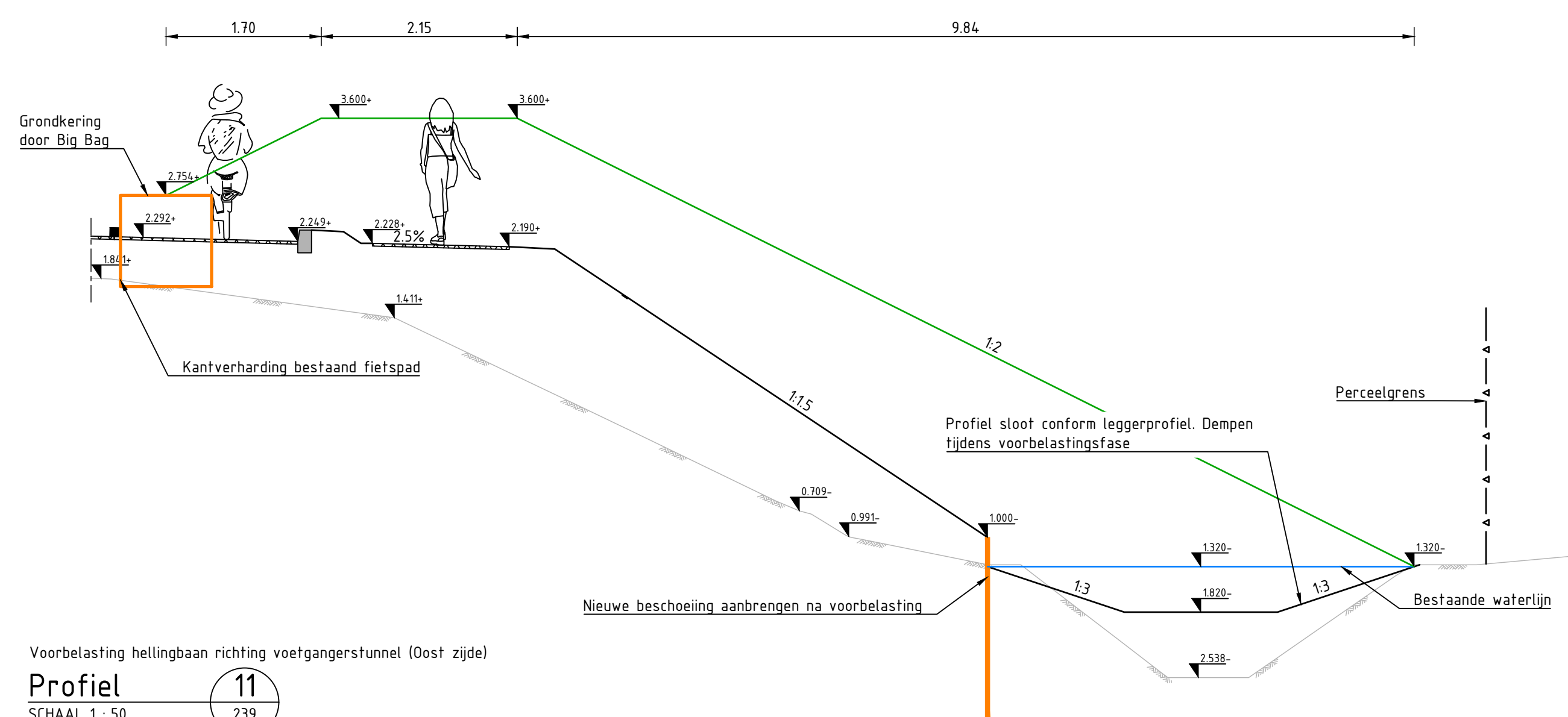

Voorbelasting hellingbaan richting voetgangerstunnel (oost zijde)
Profiel 11
 SCHAAAL 1:50

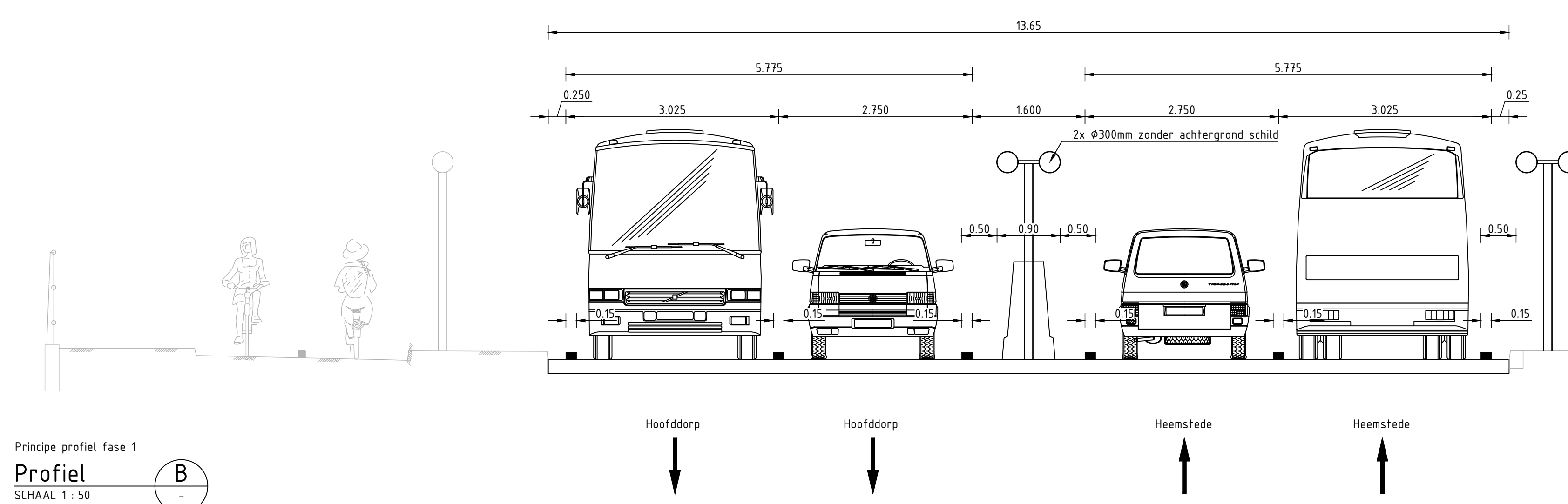

Principe profiel fase 1
Profiel B
 SCHAAAL 1:50

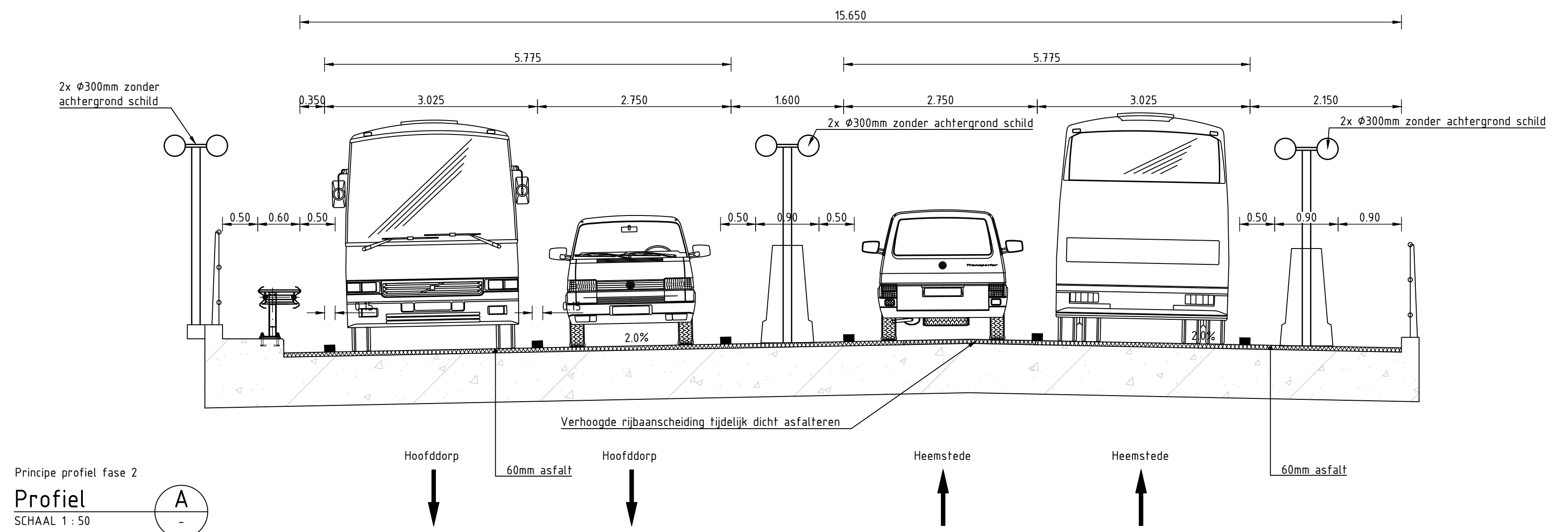

Principe profiel fase 2
Profiel A
 SCHAAAL 1:50

OPMERKINGEN				
- Maken in meters, tenzij anders vermeld - Palenmaten in meters t.o.v. N.A.P., tenzij anders vermeld - Diameteren in millimeters, tenzij anders vermeld				
 Schaal = 1:50				
BIJBEHOORENDE TEKENINGEN				
BT-170-00-3-0-239 DO Tekening GW - Situatiekening BT-170-00-3-0-240 DO Tekening GW - Dwarsprofielen BT-170-00-3-0-241 DO Tekening GW - Lengteprofielen BT-170-00-3-0-242 DO Tekening GW - Details BT-170-00-3-0-288 DO Tekening GW - Verharding BT-170-00-3-0-289 DO Tekening GW - Markering BT-170-00-3-0-290 DO Tekening GW - Beplanting en bebakening BT-170-00-3-0-291 DO Tekening GW - Waterhuishouding BT-170-00-3-0-292 DO Tekening GW - Bestaande K&L BT-170-00-3-0-293 DO Tekening GW - Nieuwe K&L BT-170-00-3-0-294 DO Tekening GW - Voorbelasting BT-170-00-3-0-322 DO Tekening GW - Opbreuktekening				
Revisie	Datum	Omschrijving	Opgesteld	Gecontroleerd
10	18-11-2021	Eerste uitgifte	PDE	PKR
Project: Bouwteam Cruquijsbruggen 16329				
Dwarsprofielen Tijdelijke situatie GW Definitief Ontwerp (DO)		blad 2 van 2 formaat A0_B4xL4x70 schaal 1:50 SBS 3 WBS WP-65370 PAM -		
Opgesteld	PDE	Gecontroleerd	PKR	Vrijgegeven
				TGI
Status	Teker.			revisie
Definitief	BT-170-00-3-0-240			1.0

10.2.e.wob

Van: 10.2.e.wob
Verzonden: maandag 20 december 2021 16:04
Aan: 10.2.e.wob
Onderwerp: FW: CQB
Bijlagen: BT-170-DO-3.0-239 DO tekening GWW - Situatietekening_ondertekend.pdf;
 BT-170-DO-3.0-240 DO tekening GWW - Dwarsprofielen_ondertekend.pdf

De juiste maatvoering:

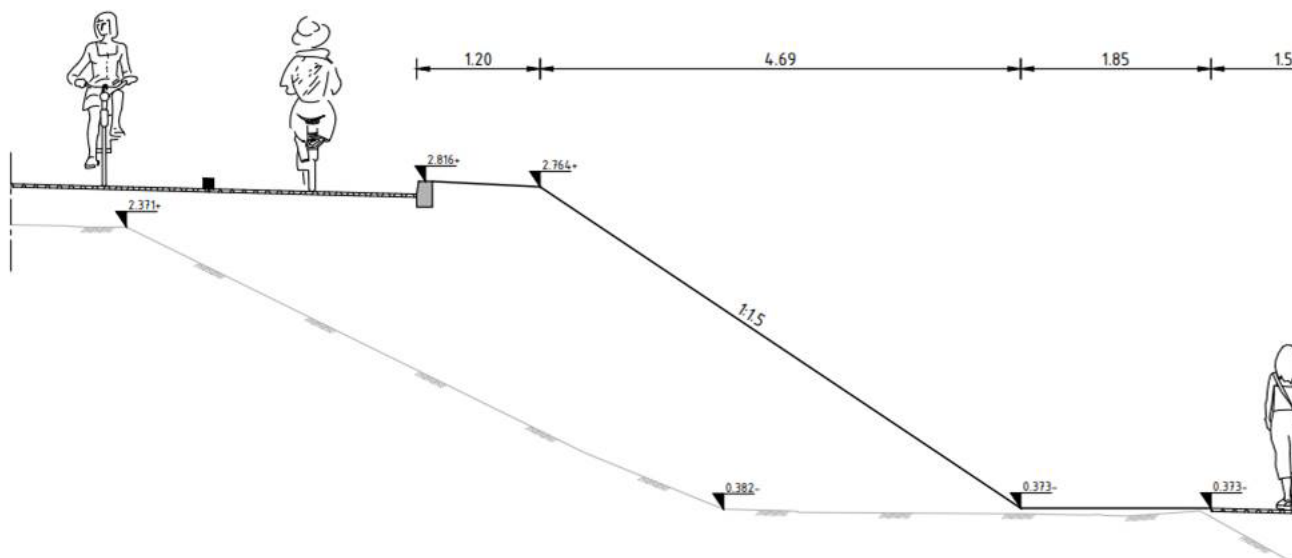

Dwarsprofiel hellingbaan richting voetgangerstunnel (Oost zijde)

Profiel
SCHAAL 1 : 50

10

Signed By: Dirk P. J. [redacted]
 DN: cn=Dirk P. J. [redacted], o=Heemstede, ou=Heemstede, email=dirk.p.j.[redacted]@heemstede.nl, c=NL



10.2.e.wob

Aanbrenge

...

Met vriendelijke groet,
10.2.e.wob

10.2.e.wob

T: 06 10.2.e.wob

@ 10.2.e.wob @noord-holland.nl

NB: ik werk maandag t/m donderdag

Van: 10.2.e.wob

Verzonden: maandag 20 december 2021 16:02

Aan: 10.2.e.wob @heemstede.nl

Onderwerp: CQB

Martin,
Bijgaand

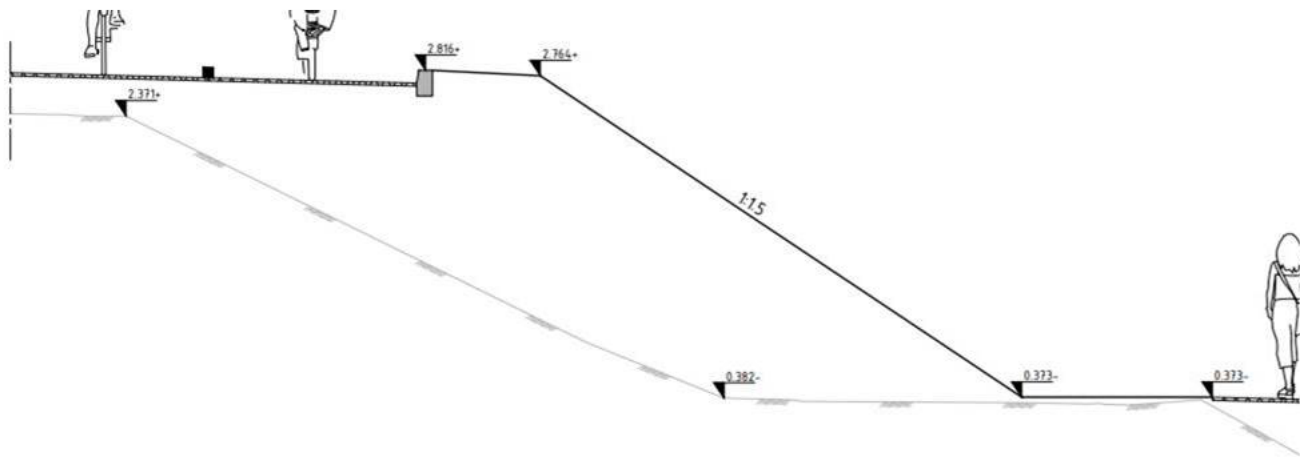

Dwarsprofiel hellingbaan richting voetgangerstunnel (Oost zijde)

Profiel
SCHAAL 1 : 50

10

Signed By: D:\wob\10.2.e.wob
2011/10/21 09:10:10
ID: 5c15a102-7410-4100-9100-000000000000
Auth: S:\wob\10.2.e.wob



10.2.e. wob

Aanbrenger

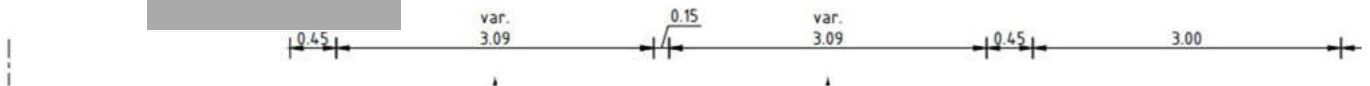

Met vriendelijke groet,

10.2.e. wob

10.2.e. wob

T: 06 10.2.e. wob

@: 10.2.e. wob @noord-holland.nl

NB: ik werk maandag t/m donderdag

Van: 10.2.e. wob
Aan: 10.2.e. wob
Datum: maandag 20 december 2021 15:57:00
Bijlagen: [20211125_093418.jpg](#)

10.2.e.
wob ,

Bijgaand

...

Met vriendelijke groet,

10.2.e. wob

10.2.e. wob

T: 06 10.2.e. wob

@: 10.2.e. wob [@noord-holland.nl](mailto:10.2.e.wob@noord-holland.nl)

NB: ik werk maandag t/m donderdag



Van: 10.2.e. wob
Aan: 10.2.e. wob
Onderwerp: FW: Pontje naast Cruquiusbrug weer in de vaart?
Datum: woensdag 22 december 2021 10:09:20
Bijlagen: [image001.png](#)
[image002.png](#)
[image003.png](#)
[image004.png](#)

Zie bericht van Heemstede en besluit uit de raad mbt pontje Meermond

10.2.e. wob

10.2.e. wob – Realisatie Infrastructurele projecten

T: +3123 514 10.2. / M: +316 10.2.e. wob

Houtplein 33 2012 DE Haarlem

www.noord-holland.nl

10.2.e. wob @noord-holland.nl

Van: 10.2.e. wob @heemstede.nl>

Verzonden: woensdag 22 december 2021 09:16

Aan: 10.2.e. wob @Noord-Holland.nl>

CC: 10.2.e. wob @heemstede.nl>; 10.2.e. wob @heemstede.nl>

Onderwerp: RE: Pontje naast Cruquiusbrug weer in de vaart?

Hallo 10.2.e. wob

Er komt idd weer een pontje: <https://gemeentebestuur.heemstede.nl/Vergaderingen/College-van-Burgemeester-en-Wethouders/2021/05-oktober/09:30> (agendapunt 2).

Mijn collega 10.2.e. wob weet er meer van. Zie cc voor emailadres, tel.nr. 023 – 10.2.e. wob

Tot 5 januari afwezig. Anders even contact opnemen met 10.2.e. wob.

Groet,



10.2.e. wob

Afdeling Ruimtelijk Beleid

023 10.2.e. wob | 10.2.e. wob @heemstede.nl | Raadhuisplein 1 | 2101 HA | Heemstede

werkdagen ma, di, wo, do

Van: 10.2.e. wob @Noord-Holland.nl>

Verzonden: dinsdag 21 december 2021 17:21

Aan: 10.2.e. wob @heemstede.nl>

Onderwerp: Pontje naast Cruquiusbrug weer in de vaart?

10.2.e. wob,

In navol op het ingediende verweer van de provincie schrijft BC Nova dat het pontje aan de oostzijde van de Cruquiusbrug in 2022 weer in de vaart komt.

Klopt dit? En zo ja wie gaat het weer in gebruik stellen?

Op bladzijde 2 wordt vermeld dat het halfverhard voet- en fietspad aan oostzijde een eindje langs het water leidt. Dat is onjuist. Het is een doorgaande route om met een pontje naar recreatiegebied Meermond te komen. Het pontje is nu tijdelijk gestremd maar wordt in 2022 weer in de vaart genomen. Het is een bijzonder mooi landelijk stukje Heemstede tussen de Ringvaart en het Spaarne, met het pontje operationeel zal het aantal voetgangers en fietsers die gebruik maken van de tunnel weer toenemen.

10.2.e. wob

– Realisatie Infrastructurele projecten

T: +3123 514 10.2.e. wob / M: +316 10.2.e. wob

Houtplein 33 2012 DE Haarlem

www.noord-holland.nl / www.cruquiusbrug.nl

10.2.e.
wob [@noord-holland.nl](mailto:info@noord-holland.nl)

Aan dit bericht en eventuele bijlagen kunnen geen rechten worden ontleend. Het Provinciaal Bestuur van Noord-Holland.

Van: 10.2.e. wob
Aan: 10.2.e. wob
Cc: 10.2.e. wob
Onderwerp: RE: Pontje naast Cruquiusbrug weer in de vaart?
Datum: woensdag 22 december 2021 16:30:33
Bijlagen: [image001.png](#)
[image002.png](#)
[image003.png](#)
[image004.png](#)

10.2.e.
wob

Lijkt me goed dat hierover na de kerstvakantie afstemming is. Het zou zonde zijn als jullie iets realiseren wat niet bereikbaar is.

10.2.e. wob

10.2.e. wob

– Realisatie Infrastructurele projecten

T: +3123 514 10.2. / M: +316 10.2.e. wob

Houtplein 33 2012 DE Haarlem

www.noord-holland.nl

10.2.e.
wob @noord-holland.nl

Van: 10.2.e. wob @heemstede.nl>

Verzonden: woensdag 22 december 2021 12:13

Aan: 10.2.e. wob @Noord-Holland.nl>

CC: 10.2.e. wob @heemstede.nl>; 10.2.e. wob

10.2.e. wob @heemstede.nl>

Onderwerp: FW: Pontje naast Cruquiusbrug weer in de vaart?

Dag 10.2.e.
wob

Ik behartig de zaak van het pontje. Herstel is voorzien in de winter...

Dat betekent dat als het pontje hersteld is, dat het dan niet gebruikt kan worden. Ik heb net gehoord dat in februari al de tunnel wordt afgesloten. We moeten ons hierop beraden...

Groet, 10.2.e.
wob

Van: 10.2.e. wob @heemstede.nl>

Verzonden: woensdag 22 december 2021 09:16

Aan: 10.2.e. wob @Noord-Holland.nl>

CC: 10.2.e. wob @heemstede.nl>; 10.2.e. wob @heemstede.nl>

Onderwerp: RE: Pontje naast Cruquiusbrug weer in de vaart?

Hallo 10.2.e.
wob,

Er komt idd weer een pontje: <https://gemeentebestuur.heemstede.nl/Vergaderingen/College-van-Burgemeester-en-Wethouders/2021/05-oktober/09:30> (agendapunt 2).

Mijn collega 10.2.e. wob weet er meer van. Zie cc voor emailadres, tel.nr. 023 – 10.2.e. wob.

Tot 5 januari afwezig. Anders even contact opnemen met 10.2.e. wob.

Groet,



10.2.e. wob

Afdeling Ruimtelijk Beleid

023-10.2.e. wob | 10.2.e. wob @heemstede.nl | Raadhuisplein 1 | 2101 HA | Heemstede

werkdagen ma, di, wo, do

Van: 10.2.e. wob @Noord-Holland.nl>

Verzonden: dinsdag 21 december 2021 17:21

Aan: 10.2.e. wob @heemstede.nl>

Onderwerp: Pontje naast Cruquiusbrug weer in de vaart?

10.2.e.
wob,

In navol op het ingediende verweer van de provincie schrijft BC Nova dat het pontje aan de oostzijde van de Cruquiusbrug in 2022 weer in de vaart komt.

Klopt dit? En zo ja wie gaat het weer in gebruik stellen?

Op bladzijde 2 wordt vermeld dat het halfverhard voet- en fietspad aan oostzijde een eindje langs het water leidt. Dat is onjuist. Het is een doorgaande route om met een pontje naar recreatiegebied Meermond te komen. Het pontje is nu tijdelijk gestremd maar wordt in 2022 weer in de vaart genomen. Het is een bijzonder mooi landelijk stukje Heemstede tussen de Ringvaart en het Spaarne, met het pontje operationeel zal het aantal voetgangers en fietsers die gebruik maken van de tunnel weer toenemen.

10.2.e. wob

10.2.e. wob

– Realisatie Infrastructurele projecten

T: +3123 514 10.2. / M: +316 10.2.e. wob

Houtplein 33 2012 DE Haarlem

www.noord-holland.nl / www.cruquiusbrug.nl

10.2.e. wob [@noord-holland.nl](mailto:10.2.e.wob@noord-holland.nl)

Aan dit bericht en eventuele bijlagen kunnen geen rechten worden ontleend. Het Provinciaal Bestuur van Noord-Holland.

Van: 10.2.e. wob
Aan: 10.2.e. wob
Cc: 10.2.e. wob
Onderwerp: RE: Pontje naast Cruquiusbrug weer in de vaart?
Datum: donderdag 23 december 2021 08:30:20
Bijlagen: [image001.png](#)
[image002.png](#)
[image003.png](#)
[image004.png](#)

Eens 10.2.e. wob, misschien moeten we kijken of er een voorlopig pad is te realiseren.

Fijne dagen!

Groet, 10.2.e. wob

Van: 10.2.e. wob @Noord-Holland.nl>

Verzonden: woensdag 22 december 2021 16:31

Aan: 10.2.e. wob @heemstede.nl>

CC: 10.2.e. wob @heemstede.nl>; 10.2.e. wob
 10.2.e. wob @heemstede.nl>; 10.2.e. wob @noord-holland.nl>

Onderwerp: RE: Pontje naast Cruquiusbrug weer in de vaart?

10.2.e. wob

Lijkt me goed dat hierover na de kerstvakantie afstemming is. Het zou zonde zijn als jullie iets realiseren wat niet bereikbaar is.

10.2.e. wob

10.2.e. wob – Realisatie Infrastructurele projecten

T: +3123 514 10.2.e. wob / M: +316 10.2.e. wob

Houtplein 33 2012 DE Haarlem

www.noord-holland.nl

10.2.e. wob @noord-holland.nl

Van: 10.2.e. wob @heemstede.nl>

Verzonden: woensdag 22 december 2021 12:13

Aan: 10.2.e. wob @Noord-Holland.nl>

CC: 10.2.e. wob @heemstede.nl>; 10.2.e. wob
 10.2.e. wob @heemstede.nl>

Onderwerp: FW: Pontje naast Cruquiusbrug weer in de vaart?

Dag 10.2.e. wob,

Ik behartig de zaak van het pontje. Herstel is voorzien in de winter...

Dat betekent dat als het pontje hersteld is, dat het dan niet gebruikt kan worden. Ik heb net gehoord dat in februari al de tunnel wordt afgesloten. We moeten ons hierop beraden...

Groet, 10.2.e. wob

Van: 10.2.e. wob @heemstede.nl>

Verzonden: woensdag 22 december 2021 09:16

Aan: 10.2.e. wob @Noord-Holland.nl>

CC: 10.2.e. wob @heemstede.nl>; 10.2.e. wob @heemstede.nl>

Onderwerp: RE: Pontje naast Cruquiusbrug weer in de vaart?

Hallo 10.2.e. wob

Er komt idd weer een pontje: <https://gemeentebestuur.heemstede.nl/Vergaderingen/College-van-Burgemeester-en-Wethouders/2021/05-oktober/09:30> (agendapunt 2).

Mijn collega 10.2.e. wob weet er meer van. Zie cc voor emailadres, tel.nr. 023 – 10.2.e. wob.

Tot 5 januari afwezig. Anders even contact opnemen met 10.2.e. wob.

Groet,



10.2.e. wob

Afdeling Ruimtelijk Beleid

023-10.2.e. wob | 10.2.e. wob | @heemstede.nl | Raadhuisplein 1 | 2101 HA | Heemstede

werkdagen ma, di, wo, do

Van: 10.2.e. wob | @Noord-Holland.nl>

Verzonden: dinsdag 21 december 2021 17:21

Aan: 10.2.e. wob | @heemstede.nl>

Onderwerp: Pontje naast Cruquiusbrug weer in de vaart?

10.2.e. wob

In navolg op het ingediende verweer van de provincie schrijft BC Nova dat het pontje aan de oostzijde van de Cruquiusbrug in 2022 weer in de vaart komt.

Klopt dit? En zo ja wie gaat het weer in gebruik stellen?

Op bladzijde 2 wordt vermeld dat het halfverhard voet- en fietspad aan oostzijde een eindje langs het water leidt. Dat is onjuist. Het is een doorgaande route om met een pontje naar recreatiegebied Meermond te komen. Het pontje is nu tijdelijk gestremd maar wordt in 2022 weer in de vaart genomen. Het is een bijzonder mooi landelijk stukje Heemstede tussen de Ringvaart en het Spaarne, met het pontje operationeel zal het aantal voetgangers en fietsers die gebruik maken van de tunnel weer toenemen.

10.2.e. wob

10.2.e. wob

– Realisatie Infrastructurele projecten

T: +3123 51410.2.e. wob / M: +31610.2.e. wob

Houtplein 33 2012 DE Haarlem

www.noord-holland.nl / www.cruquiusbrug.nl

10.2.e. wob | @noord-holland.nl

Aan dit bericht en eventuele bijlagen kunnen geen rechten worden ontleend. Het Provinciaal Bestuur van Noord-Holland.

Van: 10.2.e. wob
Aan: 10.2.e. wob
Cc: 10.2.e. wob
Onderwerp: FW: Cruquiusbruggen
Datum: donderdag 23 december 2021 08:49:16
Bijlagen: [image001.png](#)
[image002.png](#)
[image003.png](#)
[image004.png](#)
[20211202_memo_tijldiin_ontwerp_hellingbaan.docx](#)
[Bijlage memo BCN 2.pdf](#)
[Bijlage memo BCN.pdf](#)
[biilage Memo Hellingbanen Cruquiusbrug \(Aktiepunt 16-08 Commissie Ruimte\).pdf](#)
[BCN 2021-11-14 Brief aan Commissie Ruimte over hellingbaan naar tunneltie Cruquiusbrug.pdf](#)
[brief Fietzersbond 20 nov 2021.pdf](#)

Goedendag 10.2.e. wob en 10.2.e. wob

Onlangs spraken wij over het inspreken van de heer 10.2.e. wob in de raadscommissie Ruimte m.b.t. de hellingbanen bij de Cruquiusbrug. Ook zijn aan de raadscommissie gerichte brief hierover kwam aan de orde, evenals de brief van de Fietzersbond. 10.2.e. en ik zouden een concept-antwoord schrijven. Niet lang na ons gesprek is 10.2.e. ziek geworden en zal naar verwachting pas na de feestperiode weer aan de slag gaan.

De vragen van de heer 10.2.e. wob en Fietserbond zijn (informeel) aan de orde geweest in het college van B&W. Wethouder Nicole Mulder (verkeer) wenst dat de afspraken zoals zij die heeft gemaakt met de provincie (o.a. met ged. Post) worden nagekomen. Zij is hier zeer op gebrand en wenst de heer 10.2.e. wob, Fietzersbond en de commissie half januari te informeren.

Ik heb in afwezigheid van 10.2.e. naar de zaak gekeken. Zoals ik al eerder heb aangegeven, het lukt mij niet om een complete en duidelijke reconstructie van het gebeurde te maken. Ik heb hiervoor de juiste kennis/informatie niet. Ik neem aan dat dit wel bij provincie aanwezig is als initiatiefnemer/opdrachtgever, projectleider, uitvoerder, eigenaar van de grond en beheerder van de weg. Bij mijn weten heeft de heer 10.2.e. wob de provincie soortgelijke vragen gesteld en moeten jullie deze beantwoorden.

Ik heb het al eerder gevraagd, maar ik vraag jullie mij aan te geven hoe e.e.a. is gelopen. Dus welke afspraken zijn er gemaakt in 2015/2016 (besluit gemeenteraad, rapport Grontmij, waarom was 580 m2 van gemeente nodig?), welke aanpassingen zijn er evt. geweest en waarom? Waar gaan Pip, Sok, Nok vanuit? Waarom was 580 m2 niet meer van gemeente nodig? Etc. Dus een goede en complete reconstructie.

Ik hoop dat dit lukt. Mochten jullie informatie of iets anders van mij nodig hebben, laat weten. Ik cc 10.2.e. wob omdat zij bij het project betrokken is én ervaring heeft met vasthoudende Heemstedenaren. Wellicht kan ze in deze een rol spelen.

Alvast hartelijk dank.

Groet,



10.2.e. wob

Afdeling Ruimtelijk Beleid

023-10.2.e. 1 10.2.e. wob @heemstede.nl | Raadhuisplein 1 | 2101 HA | Heemstede

werkdagen ma, di, wo, do

Van: 10.2.e. wob

Verzonden: dinsdag 7 december 2021 15:10

Aan: 10.2.e. wob @Noord-Holland.nl>; 10.2.e. wob @noord-holland.nl>

CC: 10.2.e. wob @heemstede.nl>

Onderwerp: Cruquiusbruggen

Hallo 10.2.e. wob en 10.2.e. wob

Vanmiddag hebben wij overleg over beantwoording vragen commissie n.a.v. inspreken hr. ^{10.2.e. wob}. Ik heb zijn brief met bijlagen aan de commissie bijgevoegd. Ook een ingekomen brief van de Fietsersbond over dit onderwerp bijgevoegd.

Tot zo.

Gr.

^{10.2.e. wob}

Van: ^{10.2.e. wob} [@Noord-Holland.nl](#)>

Verzonden: vrijdag 3 december 2021 09:22

Aan: ^{10.2.e. wob} [@heemstede.nl](#)>

CC: ^{10.2.e. wob} [@heemstede.nl](#)>; ^{10.2.e. wob} [@heemstede.nl](#)>; ^{10.2.e. wob}

^{10.2.e. wob} [@noord-holland.nl](#)>

Onderwerp: RE: Cruquiusbruggen

^{10.2.e. wob},

Hierbij concept feitenrelaas met betrekking tot het ontwerpproces, afstemming PNH en gemeente over de hellingbanen naar de voetgangerstunnel.

Ik zal voor maandag 6 december 14:00-15:00 en dinsdag 7 december 16:00-17:00 een vergadering verzoeken om de memo door te nemen.

^{10.2.e. wob}

^{10.2.e. wob} – Realisatie Infrastructurele projecten

T: +3123 514 ^{10.2.e. wob} / M: +316 ^{10.2.e. wob}

Houtplein 33 2012 DE Haarlem

www.noord-holland.nl / www.cruquiusbrug.nl

^{10.2.e. wob} [@noord-holland.nl](#)

Van: ^{10.2.e. wob} [@heemstede.nl](#)>

Verzonden: maandag 29 november 2021 11:55

Aan: ^{10.2.e. wob} [@Noord-Holland.nl](#)>

CC: ^{10.2.e. wob} [@heemstede.nl](#)>; ^{10.2.e. wob} [@heemstede.nl](#)>

Onderwerp: Cruquiusbruggen

Hallo ^{10.2.e. wob},

Vorige week spraken wij elkaar over de beantwoording van de inspraakreactie van de heer ^{10.2.e. wob} in de commissie Ruimte van 18 november. We spraken af dat jij en je collega's een concept beantwoording met soort van feitenrelaas zouden opstellen. Deze zouden wij gezamenlijk bekijken en zo nodig aanvullen/aanpassen.

Even voor mijn planning (en die van de commissie Ruimte), kun jij aangeven wanneer ik de conceptnotitie kan verwachten?

Alvast dank.

Groet,



^{10.2.e. wob}

Afdeling Ruimtelijk Beleid

023-^{10.2.e. wob} | ^{10.2.e. wob} [@heemstede.nl](#) | Raadhuisplein 1 | 2101 HA | Heemstede

werkdagen ma, di, wo, do

Van: 10.2.e. wob
Aan: 10.2.e. wob
Cc: 10.2.e. wob
Onderwerp: RE: Cruquiusbruggen
Datum: donderdag 23 december 2021 16:53:49
Bijlagen: [image001.png](#)
[image002.png](#)
[image003.png](#)
[image004.png](#)

10.2.e. wob ,

Zoals vanochtend besproken zal ik hier invullen aan geven.
 Wat er aangelegd gaat worden,
 Waarom de grond driehoek niet meer nodig is.

Morgen ochtend is mijn laatste dag dat ik dit jaar aan het werk ben. In verband met reedsgeplande afspraken weet ik niet hoever ik kom.

10.2.e. wob
 10.2.e. wob – Realisatie Infrastructurele projecten
 T: +3123 514 10.2. / M: +316 10.2.e. wob
 Houtplein 33 2012 DE Haarlem
www.noord-holland.nl
 10.2.e. wob @noord-holland.nl
 Verzonden vanaf mijn mobiele telefoon

----- Oorspronkelijk bericht -----

Van: 10.2.e. wob @heemstede.nl>
Datum: 23-12-2021 08:49 (GMT+01:00)
Aan: 10.2.e. wob @Noord-Holland.nl>, 10.2.e. wob
 10.2.e. wob @noord-holland.nl>
Cc: 10.2.e. wob @heemstede.nl>, 10.2.e. wob "
 10.2.e. wob @heemstede.nl>, 10.2.e. wob @heemstede.nl>, 10.2.e. wob
 10.2.e. wob @noord-holland.nl>
Onderwerp: FW: Cruquiusbruggen

Goedendag 10.2.e. wob en 10.2.e. wob ,

Onlangs spraken wij over het inspreken van de heer 10.2.e. wob in de raadscommissie Ruimte m.b.t. de hellingbanen bij de Cruquiusbrug. Ook zijn aan de raadscommissie gerichte brief hierover kwam aan de orde, evenals de brief van de Fietzersbond 10.2.e. en ik zouden een concept-antwoord schrijven. Niet lang na ons gesprek is 10.2.e. ziek geworden en zal naar verwachting pas na de feestperiode weer aan de slag gaan.

De vragen van de heer 10.2.e. wob en Fietserbond zijn (informeel) aan de orde geweest in het college van B&W. Wethouder Nicole Mulder (verkeer) wenst dat de afspraken zoals zij die heeft gemaakt met de provincie (o.a. met ged. Post) worden nagekomen. Zij is hier zeer op gebrand en wenst de heer 10.2.e. wob, Fietzersbond en de commissie half januari te informeren.

Ik heb in afwezigheid van 10.2.e. naar de zaak gekeken. Zoals ik al eerder heb aangegeven, het lukt mij niet om een complete en duidelijke reconstructie van het gebeurde te maken. Ik heb hiervoor de juiste kennis/informatie niet. Ik neem aan dat dit wel bij provincie aanwezig is als initiatiefnemer/opdrachtgever, projectleider, uitvoerder, eigenaar van de grond en beheerder van de weg. Bij mijn weten heeft de heer 10.2.e. wob de provincie soortgelijke vragen gesteld en

moeten jullie deze beantwoorden.

Ik heb het al eerder gevraagd, maar ik vraag jullie mij aan te geven hoe e.e.a. is gelopen. Dus welke afspraken zijn er gemaakt in 2015/2016 (besluit gemeenteraad, rapport Grontmij, waarom was 580 m2 van gemeente nodig?), welke aanpassingen zijn er evt. geweest en waarom? Waar gaan Pip, Sok, Nok vanuit? Waarom was 580 m2 niet meer van gemeente nodig? Etc. Dus een goede en complete reconstructie.

Ik hoop dat dit lukt. Mochten jullie informatie of iets anders van mij nodig hebben, laat weten.

Ik cc  omdat zij bij het project betrokken is én ervaring heeft met vasthoudende Heemstedenaren. Wellicht kan ze in deze een rol spelen.

Alvast hartelijk dank.

Groet,



 10.2.e. wob



Afdeling Ruimtelijk Beleid

023  |  @heemstede.nl | Raadhuisplein 1 | 2101 HA | Heemstede

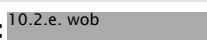
werkdagen ma, di, wo, do



Van:  10.2.e. wob

Verzonden: dinsdag 7 december 2021 15:10

Aan:  [>](mailto:@Noord-Holland.nl);  [>](mailto:@noord-holland.nl)

CC:  [>](mailto:@heemstede.nl)

Onderwerp: Cruquiusbruggen

Hallo  en  10.2.e. wob

Vanmiddag hebben wij overleg over beantwoording vragen commissie n.a.v. inspreken hr.  10.2.e. wob. Ik heb zijn brief met bijlagen aan de commissie bijgevoegd. Ook een ingekomen brief van de Fietsersbond over dit onderwerp bijgevoegd.

Tot zo.



Gr.

 10.2.e. wob

Van:  [>](mailto:@Noord-Holland.nl)

Verzonden: vrijdag 3 december 2021 09:22

Aan:  [>](mailto:@heemstede.nl)

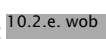
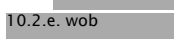
CC:  [>](mailto:@heemstede.nl);  [>](mailto:@heemstede.nl);  [>](mailto:@heemstede.nl);  [>](mailto:@noord-holland.nl)

Onderwerp: RE: Cruquiusbruggen

 10.2.e. wob

Hierbij concept feitenrelaas met betrekking tot het ontwerpproces, afstemming PNH en gemeente over de hellingbanen naar de voetgangerstunnel.

Ik zal voor maandag 6 december 14:00-15:00 en dinsdag 7 december 16:00-17:00 een vergadering verzoeken om de memo door te nemen.

 10.2.e. wob

 10.2.e. wob – Realisatie Infrastructurele projecten

T: +3123 514  / M: +316  10.2.e. wob

Houtplein 33 2012 DE Haarlem

www.noord-holland.nl / www.cruquiusbrug.nl

 10.2.e. wob [>](mailto:@noord-holland.nl)

Van:  [>](mailto:@heemstede.nl)

Verzonden: maandag 29 november 2021 11:55

Aan:  [>](mailto:@Noord-Holland.nl)

cc: 10.2.e. wob [redacted]@heemstede.nl>; 10.2.e. wob [redacted]@heemstede.nl>

Onderwerp: Cruquiusbruggen

Hallo 10.2.e. wob [redacted]

Vorige week spraken wij elkaar over de beantwoording van de inspraakreactie van de heer 10.2.e. wob [redacted] in de commissie Ruimte van 18 november. We spraken af dat jij en je collega's een concept beantwoording met soort van feitenrelaas zouden opstellen. Deze zouden wij gezamenlijk bekijken en zo nodig aanvullen/aanpassen.

Even voor mijn planning (en die van de commissie Ruimte), kun jij aangeven wanneer ik de conceptnotitie kan verwachten?

Alvast dank.

Groet,



10.2.e. wob [redacted]

Afdeling Ruimtelijk Beleid

023-10.2.e. wob [redacted] | 10.2.e. wob [redacted]@heemstede.nl | Raadhuisplein 1 | 2101 HA | Heemstede

werkdagen ma, di, wo, do

Van: 10.2.e. wob
Aan: 10.2.e. wob
Cc: 10.2.e. wob
Onderwerp: RE: Cruquiusbruggen
Datum: woensdag 12 januari 2022 16:33:42
Bijlagen: [image001.png](#)
[image002.png](#)
[image003.png](#)
[image004.png](#)
[20220110_memo_hellingbaan_Cruquiusbrug.docx](#)

10.2.e. wob

Hierbij stuur ik je de memo inclusief plaatjes.

Ik heb nog even bij mijn collega (10.2.e. wob) nagevraagd, maar hij heeft geen aantekeningen meer van het bestuurlijk overleg uit januari 2016 kunnen vinden.

10.2.e. wob

10.2.e. wob – Realisatie Infrastructurele projecten

T: +3123 51410.2.e. wob / M: +31610.2.e. wob

Houtplein 33 2012 DE Haarlem

www.noord-holland.nl

10.2.e. wob @noord-holland.nl

Van: 10.2.e. wob @heemstede.nl>

Verzonden: donderdag 23 december 2021 08:48

Aan: 10.2.e. wob @Noord-Holland.nl>; 10.2.e. wob @noord-holland.nl>

CC: 10.2.e. wob @heemstede.nl>; 10.2.e. wob @heemstede.nl>; 10.2.e. wob @heemstede.nl>; 10.2.e. wob @noord-holland.nl>

Onderwerp: FW: Cruquiusbruggen

Goedendag 10.2.e. wob en 10.2.e. wob

Onlangs spraken wij over het inspreken van de heer 10.2.e. wob in de raadscommissie Ruimte m.b.t. de hellingbanen bij de Cruquiusbrug. Ook zijn aan de raadscommissie gerichte brief hierover kwam aan de orde, evenals de brief van de Fietzersbond. 10.2.e. wob en ik zouden een concept-antwoord schrijven. Niet lang na ons gesprek is 10.2.e. wob ziek geworden en zal naar verwachting pas na de feestperiode weer aan de slag gaan.

De vragen van de heer 10.2.e. wob en Fietserbond zijn (informeel) aan de orde geweest in het college van B&W. Wethouder Nicole Mulder (verkeer) wenst dat de afspraken zoals zij die heeft gemaakt met de provincie (o.a. met ged. Post) worden nagekomen. Zij is hier zeer op gebrand en wenst de heer 10.2.e. wob, Fietzersbond en de commissie half januari te informeren.

Ik heb in afwezigheid van 10.2.e. wob naar de zaak gekeken. Zoals ik al eerder heb aangegeven, het lukt mij niet om een complete en duidelijke reconstructie van het gebeurde te maken. Ik heb hiervoor de juiste kennis/informatie niet. Ik neem aan dat dit wel bij provincie aanwezig is als initiatiefnemer/opdrachtgever, projectleider, uitvoerder, eigenaar van de grond en beheerder van de weg. Bij mijn weten heeft de heer 10.2.e. wob de provincie soortgelijke vragen gesteld en moeten jullie deze beantwoorden.

Ik heb het al eerder gevraagd, maar ik vraag jullie mij aan te geven hoe e.e.a. is gelopen. Dus welke afspraken zijn er gemaakt in 2015/2016 (besluit gemeenteraad, rapport Grontmij, waarom was 580 m2 van gemeente nodig?), welke aanpassingen zijn er evt. geweest en waarom? Waar gaan Pip, Sok, Nok vanuit? Waarom was 580 m2 niet meer van gemeente nodig? Etc. Dus een goede en complete reconstructie.

Ik hoop dat dit lukt. Mochten jullie informatie of iets anders van mij nodig hebben, laat weten.

Ik cc 10.2.e. wob omdat zij bij het project betrokken is én ervaring heeft met vasthoudende

Heemstedenaren. Wellicht kan ze in deze een rol spelen.

Alvast hartelijk dank.

Groet,



10.2.e. wob

Afdeling Ruimtelijk Beleid

023-10.2.e. wob | 10.2.e. wob | [@heemstede.nl](mailto:10.2.e.wob@heemstede.nl) | Raadhuisplein 1 | 2101 HA | Heemstede

werkdagen ma, di, wo, do

Van: 10.2.e. wob

Verzonden: dinsdag 7 december 2021 15:10

Aan: 10.2.e. wob [@Noord-Holland.nl](mailto:10.2.e.wob@Noord-Holland.nl); 10.2.e. wob [@noord-holland.nl](mailto:10.2.e.wob@noord-holland.nl)>

CC: 10.2.e. wob [@heemstede.nl](mailto:10.2.e.wob@heemstede.nl)>

Onderwerp: Cruquiusbruggen

Hallo 10.2.e. wob en 10.2.e. wob

Vanmiddag hebben wij overleg over beantwoording vragen commissie n.a.v. inspreken hr. 10.2.e. wob. Ik heb zijn brief met bijlagen aan de commissie bijgevoegd. Ook een ingekomen brief van de Fietsersbond over dit onderwerp bijgevoegd.

Tot zo.

Gr.

10.2.e. wob

Van: 10.2.e. wob [@Noord-Holland.nl](mailto:10.2.e.wob@Noord-Holland.nl)>

Verzonden: vrijdag 3 december 2021 09:22

Aan: 10.2.e. wob [@heemstede.nl](mailto:10.2.e.wob@heemstede.nl)>

CC: 10.2.e. wob [@heemstede.nl](mailto:10.2.e.wob@heemstede.nl); 10.2.e. wob [@heemstede.nl](mailto:10.2.e.wob@heemstede.nl); 10.2.e. wob [@noord-holland.nl](mailto:10.2.e.wob@noord-holland.nl)>

Onderwerp: RE: Cruquiusbruggen

10.2.e. wob

Hierbij concept feitenrelaas met betrekking tot het ontwerpproces, afstemming PNH en gemeente over de hellingbanen naar de voetgangerstunnel.

Ik zal voor maandag 6 december 14:00-15:00 en dinsdag 7 december 16:00-17:00 een vergadering verzoeken om de memo door te nemen.

10.2.e. wob

10.2.e. wob – Realisatie Infrastructurele projecten

T: +3123 514 10.2. / M: +316 10.2.e. wob

Houtplein 33 2012 DE Haarlem

www.noord-holland.nl / www.cruquiusbrug.nl

10.2.e. wob [@noord-holland.nl](mailto:10.2.e.wob@noord-holland.nl)

Van: 10.2.e. wob [@heemstede.nl](mailto:10.2.e.wob@heemstede.nl)>

Verzonden: maandag 29 november 2021 11:55

Aan: 10.2.e. wob [@Noord-Holland.nl](mailto:10.2.e.wob@Noord-Holland.nl)>

CC: 10.2.e. wob [@heemstede.nl](mailto:10.2.e.wob@heemstede.nl); 10.2.e. wob [@heemstede.nl](mailto:10.2.e.wob@heemstede.nl)>

Onderwerp: Cruquiusbruggen

Hallo 10.2.e. wob

Vorige week spraken wij elkaar over de beantwoording van de inspraakreactie van de heer 10.2.e. wob in de commissie Ruimte van 18 november. We spraken af dat jij en je collega's een concept beantwoording met soort van feitenrelaas zouden opstellen. Deze zouden wij gezamenlijk bekijken en zo nodig aanvullen/aanpassen.

Even voor mijn planning (en die van de commissie Ruimte), kun jij aangeven wanneer ik de

conceptnotitie kan verwachten?

Alvast dank.

Groet,



10.2.e. wob

Afdeling Ruimtelijk Beleid

023.10.2.e. wob | 10.2.e. wob | [@heemstede.nl](mailto:10.2.e.wob@heemstede.nl) | Raadhuisplein 1 | 2101 HA | Heemstede

werkdagen ma, di, wo, do

Aan
gemeente Heemstede
Kopie aan
IPM-team Cruquiusbrug

Uw contactpersoon

10.2.e. wob

BU/INFRA

Telefoonnummer +312351410.2.e

10.2.e. @Noord-Holland.nl

Betreft: hellingbanen aar voetgangerstunnel Cruquiusweg

Memo

10 januari 2022

1|5

In deze memo wordt beschreven hoe het uitgewerkte ontwerp van de hellingbanen naar de voetgangerstunnel in de Cruquiusweg (N201) ten noorden van de Cruquiusbrug zich verhouden tot het in 2016 genomen besluit in de gemeenteraad van Heemstede. In de bijlage is een tijdelijk opgenomen met de gemaakte afspraken en keuzen in het ontwerpproces.

Aanleg voetgangerstunnel

In de periode 2009 - 2010 is de voetgangerstunnel aangelegd als onderdeel van een wandelverbinding langs de ringvaart van de Haarlemmermeer. Deze verbinding was opgenomen in het door de provincie Noord-Holland vastgestelde Raamplan "Haarlemmermeêr Groen". Waarbij incidenteel gebruik door fietsers was voorzien.

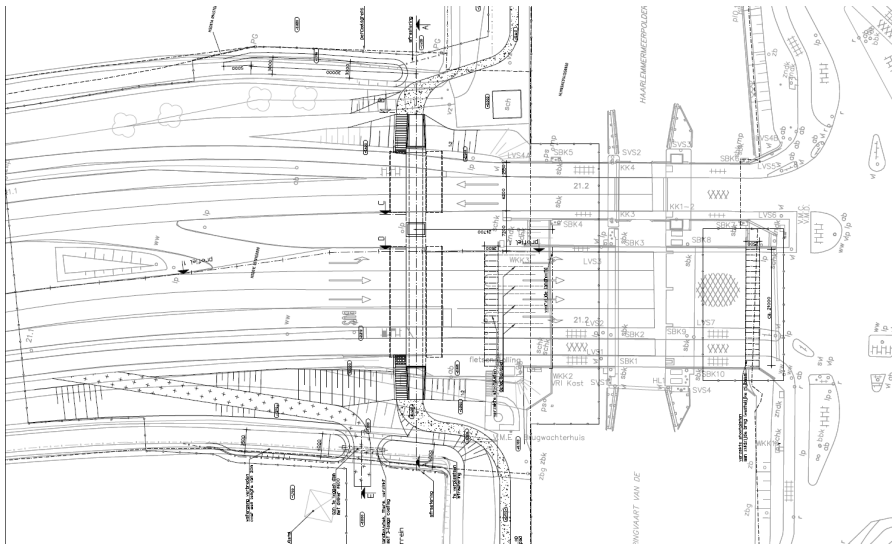

Figuur 1: Ontwerp voetgangerstunnel 2009

Voor fietsers was het mogelijk om via de taludtrap met fietsgoot verbinding te maken tussen het wandelpad en de fietspaden langs de N201.

Studie ombouwen naar fietstunnel

Het ontbreken van permanente hellingbanen is een van de knelpunten op de lijst met wenselijke verbeterpunten voor fietsers in Heemstede. Zowel bij de gemeente als bij de provincie Noord-Holland zijn in 2014 schriftelijke vragen gesteld over deze situatie. Naar aanleiding van deze vragen is in 2015 door de provincie een studie uitgevoerd. In deze studie is onderzocht of de voetgangerstunnel omgebouwd kon worden tot een volwaardige fietsverbinding. Hierin zijn twee mogelijkheden beschouwd:

- a. Aanleg van een nieuwe fietstunnel
- b. Behouden van bestaande voetgangerstunnel en aanleg van hellingbanen.

Als onderdeel van de studie is een schetsontwerp opgesteld voor de mogelijke fietstunnel.

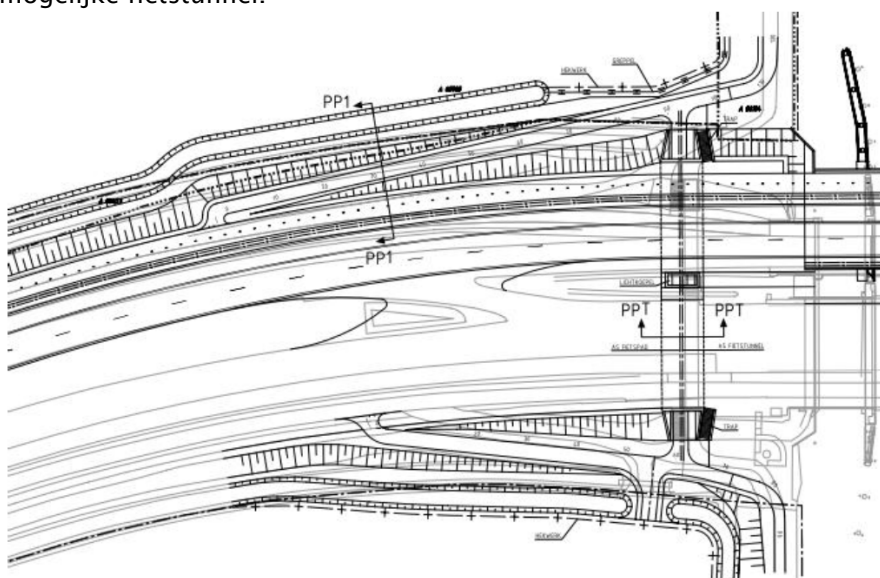

Figuur 2: schetsontwerp voor ombouw naar fietstunnel 2015

Om de aanleg fietstunnel en hellingbanen mogelijk te maken zou aan de westzijde van de N201 580m² grond aangekocht moeten worden van de gemeente Heemstede.

Voor optie “behoud voetgangerstunnel en aanleg hellingbanen” is geen apart schetsontwerp opgesteld maar uitgegaan van het schetsontwerp voor de ombouw naar een fietstunnel. In het rapport is aangegeven dat aanpassingen op ontwerp mogelijk zouden zijn.

Raadsbesluit 2016

De gemeente Heemstede ziet een belang in een goede verbinding tussen het recreatieve fietspad van het Heemsteder Veld Zuid en de (brom)fietspaden van de N201 ter hoogte van de Cruquiusbrug. In de huidige situatie is deze verbinding met een fiets moeilijk te nemen omdat verharde hellingbanen ontbreken en fietsgoten langs de trappen steil zijn. In overleg tussen gemeente en provincie is besloten om alleen de hellingbanen aan te leggen. Hiervoor zal de gemeente een financiële

bijdrage doen in de aanleg kosten en de benodigde grond beschikbaar stelt.

Nadere uitwerking project Cruquiusbrug

In 2018 is verder gegaan met de planuitwerking van het project Cruquiusbrug. In deze uitwerking is voor de hellingbanen uitgegaan een verbinding tussen de fietspaden langs de N201 en het wandel-/fietspad langs de ringvaart. Voor deze verbinding bleek het ook mogelijk om de hellingbanen aan te leggen binnen provinciale eigendommen. Waardoor de door de gemeente beschikbaar gestelde grond niet aangekocht hoefde te worden.

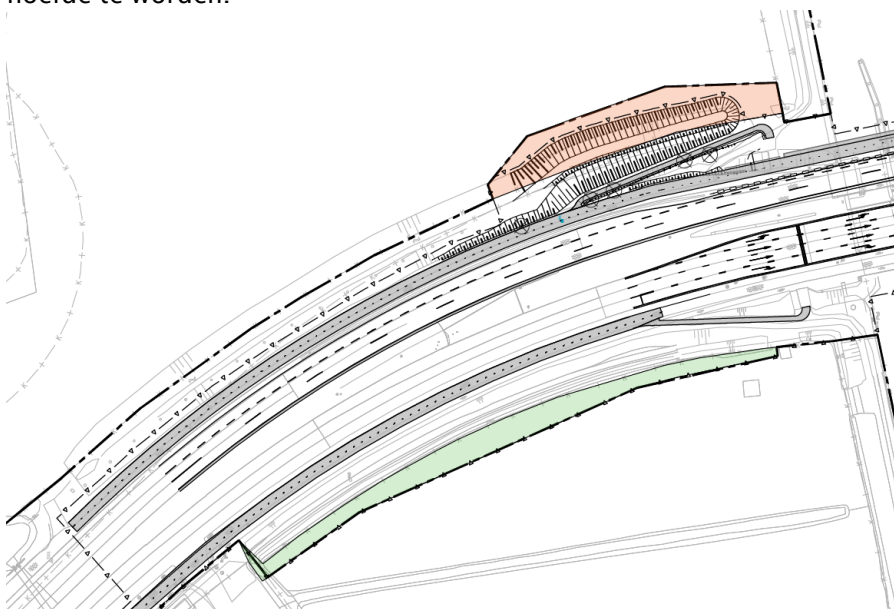

Figuur 3: Overzicht ontwerp en grondoverdracht bij Samenwerkingsovereenkomst

In het ontwerp worden hellingbanen aangelegd van 1,5m breedte met een hellingshoek van maximaal 5%. Hierbij wordt voldaan aan de richtlijnen van de CROW "Ontwerpwijzer fietsverkeer" voor recreatieve fietspaden met een lage intensiteit.

In plaats van de grond driehoek ten behoeve van de hellingbaan wordt een strook grond langs het talud van de N201 overgedragen van de gemeente naar de provincie om watercompensatie te realiseren van het extra aan te brengen asfalt binnen de gemeente grens van Heemstede.

Financiële bijdrage gemeente

In het raadsbesluit is tot een financiële bijdrage van €75.000,- besloten in de aanleg kosten. Uit deze bijdrage wordt niet alleen de kosten voor het aanbrengen van het asfalt bekostigd maar ook de kosten voor onderzoek en voorbereiding om de hellingbanen aan te leggen.

Bijlage tijdslijn Afstemming Hellingbanen voetgangerstunnel

Jaar	Omschrijving activiteit	Kenmerk document
2009-2010	Aanleg voetgangerstunnel onder N201 door Dienst Landelijk Gebied (DLG) in opdracht van de provincie Noord-Holland. Als onderdeel van wandelroute Heemsteder Veld Zuid.	
2014 oktober	Statenvragen 102-2014 met betrekking tot gebruik voetgangerstunnel.	
2015 januari	Aanbod provincie aan Heemstede voor onderzoek naar geschikt maken voor fietsers.	487016/543853
2015 februari	reactie Heemstede op het aanbod van provincie.	646463*
2015 november	Aanleveren van rapport studie ombouw naar fietstunnel aan Heemstede. In het studierapport zijn twee varianten beschouwd: <ol style="list-style-type: none"> 1. Volledige ombouw van de tunnel naar een volwaardige fiets- en voetgangerstunnel inclusief de aansluitende verbindingen van en naar de fiets- en voetpaden langs de N201; 2. Handhaven van de bestaande tunnel en aanpassen van de aansluitende verbindingen van en naar de fiets- en voetpaden langs de N201: de hellingbanen. <p>Variant 2 is in deze studie niet verkeerskundig uitgewerkt, het ontwerp van hellingbanen uit variant naar een fietstunnel zijn aangehouden.</p>	487016/711237
2016 februari	B&W Melding raadsbesluit Heemstede en bijdrage in de aanlegkosten	671137*
2017 december	Ambtelijke kennismaking en afstemming projectteam Cruquiusbrug (PNH) met gemeentelijk aanspreekpunt	
2018	Masterplanstudie Cruquiusbrug. Heemstede is onderdeel van de ambtelijke projectgroep. Verkeersonderzoek (tellingen) naar fietsgebruik binnen projectgebied.	

Jaar	Omschrijving activiteit	Kenmerk document
2019	<p>Uitwerken referentie ontwerp door provincie. Gezien het aantal fietsers dat gebruik maakt van helling is in het ontwerp uitgegaan van:</p> <p>Recreatieve fietspaden noordzijde De recreatieve fietspaden die de verbinding vormen tussen de fietspaden aan beide zijden van de provinciale weg en de tunnel, allemaal ten noorden van de Cruquiusbrug, krijgen een breedte van 1,50 m. Dit is de minimale breedte voor een solitair 2-richtingen fietspad voor recreatief gebruik. Beide fietspaden hebben een verkanting van 2,0 % naar de buitenzijde, de taludzijde. De berm breedte bedraagt aan de wegzijde de minimaal vereiste 0,50 m en aan de buitenzijde 1,00 m. Deze laatste, bredere, maat is gekozen als vanwege het naastgelegen talud en watergang. Het grondtalud naast beide fietspaden heeft een helling van 1 op 2.</p> <p>Door deze ontwerpuitgangspunten is het niet nodig de sloot aan de westzijde te verleggen.</p>	
2020 augustus	<p>Opstellen Provinciaal Inpassingsplan (PIP) Cruquiusbrug. Afstemming met gemeente over inhoud PIP. GS besluit vrijgave ontwerp PIP Inspraakperiode van 4 september 2020 tot 16 oktober 2020</p>	1363529/1364200
2020 oktober	Raadsbehandeling PIP.	690165*
2020 december	Ondertekening Samenwerkingsovereenkomst Cruquiusbrug. Inclusief voorstel overdracht gronden	
2021 april	Vaststelling PIP in Provinciale Staten	Voordracht 16-2021

* = Registratienummer gemeente Heemstede

Van: 10.2.e. wob
Aan: 10.2.e. wob
Cc: 10.2.e. wob
Onderwerp: RE: Pontje naast Cruquiusbrug weer in de vaart?
Datum: dinsdag 18 januari 2022 11:56:00
Bijlagen: [image001.png](#)
[image002.png](#)
[image003.png](#)
[image004.png](#)

10.2.e.
wob

Vanwege het feit dat jullie met de opnieuw ingebruikname van het pontje. Daarover dit bericht. Ik heb de planning van het project en dan specifiek de raakvlakken aangaande dit pontje en de voetgangerstunnel met de aannemer besproken.

Aangaande het voetgangersverkeer rondom de voetgangerstunnel en het looppad langs de Ringvaart, het volgende:

- de voetgangerstunnel blijft afgesloten tot medio mei 2023;
- het "laatste" stuk van het struinpad vanaf Ringvaart naar de voetgangerstunnel is gesloten tot en met mei 2023.

Binnenkort zullen wij/zal 10.2.e. wob (cc) van de beoogd aannemer contact hierover met jullie opnemen.

Wat enigszins lastig is, dat 10.2.e. tijdelijk niet-beschikbaar is. Wij houden daarom jou 10.2.e. wob) voor dit specifieke punt aan, OK?

Met vriendelijke groet,

10.2.e. wob

10.2.e. wob

T: 06 10.2.e. wob

@: 10.2.e. wob [@noord-holland.nl](#)

NB: ik werk maandag t/m donderdag

Van: 10.2.e. wob @heemstede.nl>

Verzonden: donderdag 23 december 2021 08:30

Aan: 10.2.e. wob @Noord-Holland.nl>

CC: 10.2.e. wob @heemstede.nl>; 10.2.e. wob

10.2.e. wob @heemstede.nl>; 10.2.e. wob @noord-holland.nl>

Onderwerp: RE: Pontje naast Cruquiusbrug weer in de vaart?

Eens 10.2.e. wob misschien moeten we kijken of er een voorlopig pad is te realiseren.

Fijne dagen!

Groet, 10.2.e. wob 10.2.e.

Van: 10.2.e. wob @Noord-Holland.nl>

Verzonden: woensdag 22 december 2021 16:31

Aan: 10.2.e. wob @heemstede.nl>

CC: 10.2.e. wob @heemstede.nl>; 10.2.e. wob

10.2.e. wob @heemstede.nl>; 10.2.e. wob @noord-holland.nl>

Onderwerp: RE: Pontje naast Cruquiusbrug weer in de vaart?

10.2.e.
wob

Lijkt me goed dat hierover na de kerstvakantie afstemming is. Het zou zonde zijn als jullie iets realiseren wat niet bereikbaar is.

10.2.e. wob

10.2.e. wob – Realisatie Infrastructurele projecten

T: +3123 514 10.2. / M: +316 10.2.e. wob

Houtplein 33 2012 DE Haarlem

www.noord-holland.nl

10.2.e. wob [@noord-holland.nl](mailto:10.2.e.wob@noord-holland.nl)

Van: 10.2.e. wob [@heemstede.nl](mailto:10.2.e.wob@heemstede.nl)>

Verzonden: woensdag 22 december 2021 12:13

Aan: 10.2.e. wob [@Noord-Holland.nl](mailto:10.2.e.wob@Noord-Holland.nl)>

CC: 10.2.e. wob [@heemstede.nl](mailto:10.2.e.wob@heemstede.nl)>; 10.2.e. wob

10.2.e. wob [@heemstede.nl](mailto:10.2.e.wob@heemstede.nl)>

Onderwerp: FW: Pontje naast Cruquiusbrug weer in de vaart?

Dag 10.2.e. wob

Ik behartig de zaak van het pontje. Herstel is voorzien in de winter....

Dat betekent dat als het pontje hersteld is, dat het dan niet gebruikt kan worden. Ik heb net gehoord dat in februari al de tunnel wordt afgesloten. We moeten ons hierop beraden...

Groet, 10.2.e. wob

Van: 10.2.e. wob [@heemstede.nl](mailto:10.2.e.wob@heemstede.nl)>

Verzonden: woensdag 22 december 2021 09:16

Aan: 10.2.e. wob [ESENS@Noord-Holland.nl](mailto:10.2.e.wob@ESENS@Noord-Holland.nl)>

CC: 10.2.e. wob [@heemstede.nl](mailto:10.2.e.wob@heemstede.nl)>; 10.2.e. wob [@heemstede.nl](mailto:10.2.e.wob@heemstede.nl)>

Onderwerp: RE: Pontje naast Cruquiusbrug weer in de vaart?

Hallo 10.2.e. wob

Er komt idd weer een pontje: <https://gemeentebestuur.heemstede.nl/Vergaderingen/College-van-Burgemeester-en-Wethouders/2021/05-oktober/09:30> (agendapunt 2).

Mijn collega 10.2.e. wob weet er meer van. Zie cc voor emailadres, tel.nr. 023 – 10.2.e. wob.

Tot 5 januari afwezig. Anders even contact opnemen met 10.2.e. wob

Groet,



10.2.e. wob

Afdeling Ruimtelijk Beleid

023 10.2.e. wob 10.2.e. wob [@heemstede.nl](mailto:10.2.e.wob@heemstede.nl) | Raadhuisplein 1 | 2101 HA | Heemstede

werkdagen ma, di, wo, do

Van: 10.2.e. wob [@Noord-Holland.nl](mailto:10.2.e.wob@Noord-Holland.nl)>

Verzonden: dinsdag 21 december 2021 17:21

Aan: 10.2.e. wob [@heemstede.nl](mailto:10.2.e.wob@heemstede.nl)>

Onderwerp: Pontje naast Cruquiusbrug weer in de vaart?

10.2.e. wob

In navol op het ingediende verweer van de provincie schrijft BC Nova dat het pontje aan de oostzijde van de Cruquiusbrug in 2022 weer in de vaart komt.

Klopt dit? En zo ja wie gaat het weer in gebruik stellen?

Op bladzijde 2 wordt vermeld dat het halfverhard voet- en fietspad aan oostzijde een eindje langs het water leidt. Dat is onjuist. Het is een doorgaande route om met een pontje naar recreatiegebied Meermond te komen. Het pontje is nu tijdelijk gestremd maar wordt in 2022 weer in de vaart genomen. Het is een bijzonder mooi landelijk stukje Heemstede tussen de Ringvaart en het Spaarne, met het pontje operationeel zal het aantal voetgangers en fietsers die gebruik maken van de tunnel weer toenemen.

10.2.e. wob

10.2.e. wob – Realisatie Infrastructurele projecten

T: +3123 514 10.2. / M: +316 10.2.e. wob

Houtplein 33 2012 DE Haarlem

www.noord-holland.nl / www.cruquiusbrug.nl

10.2.e.
wob [@noord-holland.nl](mailto:info@noord-holland.nl)

Aan dit bericht en eventuele bijlagen kunnen geen rechten worden ontleend. Het Provinciaal Bestuur van Noord-Holland.

Van: 10.2.e. wob
Aan: 10.2.e. wob
Onderwerp: RE: Pontje naast Cruquiusbrug weer in de vaart?
Datum: dinsdag 18 januari 2022 12:05:21
Bijlagen: [image001.png](#)
[image002.png](#)
[image003.png](#)
[image004.png](#)

Dank 10.2.e. wob

Ik ga dit intern communiceren!

Ja het is prima dat je mij op dit punt als contactpersoon hanteert.

Groet, 10.2.e. wob

Van: 10.2.e. wob @noord-holland.nl>

Verzonden: dinsdag 18 januari 2022 11:57

Aan: 10.2.e. wob @heemstede.nl>

CC: 10.2.e. wob @heemstede.nl>; 10.2.e. wob

10.2.e. wob @heemstede.nl>; 10.2.e. wob @Noord-Holland.nl>; 10.2.e. wob

10.2.e. wob @onthemarkinfra.nl>

Onderwerp: RE: Pontje naast Cruquiusbrug weer in de vaart?

10.2.e. wob

Vanwege het feit dat jullie met de opnieuw ingebruikname van het pontje. Daarover dit bericht. Ik heb de planning van het project en dan specifiek de raakvlakken aangaande dit pontje en de voetgangerstunnel met de aannemer besproken.

Aangaande het voetgangersverkeer rondom de voetgangerstunnel en het looppad langs de Ringvaart, het volgende:

- de voetgangerstunnel blijft afgesloten tot medio mei 2023;
- het "laatste" stuk van het struinpad vanaf Ringvaart naar de voetgangerstunnel is gesloten tot en met mei 2023.

Binnenkort zullen wij/zal 10.2.e. wob (cc) van de beoogd aannemer contact hierover met jullie opnemen.

Wat enigszins lastig is, dat 10.2.e. tijdelijk niet-beschikbaar is. Wij houden daarom jou (10.2.e. wob) voor dit specifieke punt aan, OK?

Met vriendelijke groet,

10.2.e. wob

10.2.e. wob)

T: 06 10.2.e. wob

@: 10.2.e. wob @noord-holland.nl

NB: ik werk maandag t/m donderdag

Van: 10.2.e. wob @heemstede.nl>

Verzonden: donderdag 23 december 2021 08:30

Aan: 10.2.e. wob <GIESENS@Noord-Holland.nl>

CC: 10.2.e. wob @heemstede.nl>; 10.2.e. wob

10.2.e. wob @heemstede.nl>; 10.2.e. wob @noord-holland.nl>

Onderwerp: RE: Pontje naast Cruquiusbrug weer in de vaart?

Eens 10.2.e. wob misschien moeten we kijken of er een voorlopig pad is te realiseren.

Fijne dagen!

Groet, 10.2.e. wob

Van: 10.2.e. wob @Noord-Holland.nl>

Verzonden: woensdag 22 december 2021 16:31

Aan: 10.2.e. wob [redacted] [@heemstede.nl](mailto:[redacted]@heemstede.nl)>

CC: 10.2.e. wob [redacted] [@heemstede.nl](mailto:[redacted]@heemstede.nl)>; 10.2.e. wob [redacted] [@heemstede.nl](mailto:[redacted]@heemstede.nl)>; 10.2.e. wob [redacted] [@noord-holland.nl](mailto:[redacted]@noord-holland.nl)>

Onderwerp: RE: Pontje naast Cruquiusbrug weer in de vaart?

10.2.e. wob [redacted]

Lijkt me goed dat hierover na de kerstvakantie afstemming is. Het zou zonde zijn als jullie iets realiseren wat niet bereikbaar is.

10.2.e. wob [redacted]

10.2.e. wob [redacted] – Realisatie Infrastructurele projecten

T: +3123 514 10.2. / M: +316 10.2.e. wob [redacted]

Houtplein 33 2012 DE Haarlem

www.noord-holland.nl

10.2.e. wob [redacted] [@noord-holland.nl](mailto:[redacted]@noord-holland.nl)

Van: 10.2.e. wob [redacted] [@heemstede.nl](mailto:[redacted]@heemstede.nl)>

Verzonden: woensdag 22 december 2021 12:13

Aan: 10.2.e. wob [redacted] [@Noord-Holland.nl](mailto:[redacted]@Noord-Holland.nl)>

CC: 10.2.e. wob [redacted] [@heemstede.nl](mailto:[redacted]@heemstede.nl)>; 10.2.e. wob [redacted]

10.2.e. wob [redacted] [@heemstede.nl](mailto:[redacted]@heemstede.nl)>

Onderwerp: FW: Pontje naast Cruquiusbrug weer in de vaart?

Dag 10.2.e. wob [redacted]

Ik behartig de zaak van het pontje. Herstel is voorzien in de winter....

Dat betekent dat als het pontje hersteld is, dat het dan niet gebruikt kan worden. Ik heb net gehoord dat in februari al de tunnel wordt afgesloten. We moeten ons hierop beraden...

Groet, 10.2.e. wob [redacted]

Van: 10.2.e. wob [redacted] [@heemstede.nl](mailto:[redacted]@heemstede.nl)>

Verzonden: woensdag 22 december 2021 09:16

Aan: 10.2.e. wob [redacted] [@Noord-Holland.nl](mailto:[redacted]@Noord-Holland.nl)>

CC: 10.2.e. wob [redacted] [@heemstede.nl](mailto:[redacted]@heemstede.nl)>; 10.2.e. wob [redacted] [@heemstede.nl](mailto:[redacted]@heemstede.nl)>

Onderwerp: RE: Pontje naast Cruquiusbrug weer in de vaart?

Hallo 10.2.e. wob [redacted]

Er komt idd weer een pontje: <https://gemeentebestuur.heemstede.nl/Vergaderingen/College-van-Burgemeester-en-Wethouders/2021/05-oktober/09:30> (agendapunt 2).

Mijn collega 10.2.e. wob [redacted] weet er meer van. Zie cc voor emailadres, tel.nr. 023 – 10.2.e. wob [redacted].

Tot 5 januari afwezig. Anders even contact opnemen met 10.2.e. wob [redacted].

Groet,



10.2.e. wob [redacted]

Afdeling Ruimtelijk Beleid

023-10.2.e. wob [redacted] | 10.2.e. wob [redacted] [@heemstede.nl](mailto:[redacted]@heemstede.nl) | Raadhuisplein 1 | 2101 HA | Heemstede

werkdagen ma, di, wo, do

Van: 10.2.e. wob [redacted] [@Noord-Holland.nl](mailto:[redacted]@Noord-Holland.nl)>

Verzonden: dinsdag 21 december 2021 17:21

Aan: 10.2.e. wob [redacted] [@heemstede.nl](mailto:[redacted]@heemstede.nl)>

Onderwerp: Pontje naast Cruquiusbrug weer in de vaart?

10.2.e. wob [redacted]

In navol op het ingediende verweer van de provincie schrijft BC Nova dat het pontje aan de oostzijde van de Cruquiusbrug in 2022 weer in de vaart komt.

Klopt dit? En zo ja wie gaat het weer in gebruik stellen?

Op bladzijde 2 wordt vermeld dat het halfverhard voet- en fietspad aan oostzijde een eindje

langs het water leidt. Dat is onjuist. Het is een doorgaande route om met een pontje naar recreatiegebied Meermond te komen. Het pontje is nu tijdelijk gestremd maar wordt in 2022 weer in de vaart genomen. Het is een bijzonder mooi landelijk stukje Heemstede tussen de Ringvaart en het Spaarne, met het pontje operationeel zal het aantal voetgangers en fietsers die gebruik maken van de tunnel weer toenemen.

10.2.e. wob

10.2.e. wob

– Realisatie Infrastructurele projecten

T: +3123 514 10.2. / M: +316 10.2.e. wob

Houtplein 33 2012 DE Haarlem

www.noord-holland.nl / www.cruquiusbrug.nl

10.2.e. wob [@noord-holland.nl](mailto:10.2.e.wob@noord-holland.nl)

Aan dit bericht en eventuele bijlagen kunnen geen rechten worden ontleend. Het Provinciaal Bestuur van Noord-Holland.

Van: 10.2.e. wob
Aan: 10.2.e. wob
Cc: 10.2.e. wob
Onderwerp: Raad van State: uitspraak_202103720_1_r1 Cruquiusbrug.pdf
Datum: woensdag 19 januari 2022 10:39:00
Bijlagen: [uitspraak_202103720_1_r1 \(1\).pdf](#)

10.2.e.
wob

Uitspraak is gedaan, beroep is ongegrond.
Kan je verwerken in de brief voor commissie

10.2.e. wob
10.2.e. wob

– Realisatie Infrastructurele projecten

T: +3123 514 10.2.e.
wob / M: +316 10.2.e. wob
Houtplein 33 2012 DE Haarlem
www.noord-holland.nl / www.cruquiusbrug.nl
10.2.e.
wob @noord-holland.nl

Uw bericht kan nu met de volgende bijlagen of koppelingen worden verzonden:

[uitspraak_202103720_1_r1 \(1\).pdf](#)

Uitspraak 202103720/1/R1

ECLI	ECLI:NL:RVS:2022:156
Datum uitspraak	19 januari 2022
Inhoudsindicatie	<p>Bij besluit van 12 april 2021 hebben provinciale staten van Noord-Holland het inpassingsplan "Cruquiusbrug" vastgesteld. Het inpassingsplan gaat over de Cruquiusbrug die onderdeel uitmaakt van de N201 en de Ringvaart kruist tussen Hoofddorp en Heemstede. De ophaalbruggen en de aansluitende infrastructuur aan de zuidzijde liggen in de gemeente Haarlemmermeer. De aansluitende infrastructuur aan de noordzijde ligt in de gemeente Heemstede. De brug bestaat uit twee brugdelen. Eén deel wordt vervangen en verbreed. Aan de zijde van Haarlemmermeer wordt een nieuwe fietsonderdoorgang aangelegd. Aan de zijde van Heemstede wordt de bestaande voetgangerstunnel (onderdoorgang) aan de voet van de brug verlengd en worden de toegangen tot de tunnel verhard. Het bestaande "olifantenpaadje" naar de onderdoorgang wordt verlegd, verlengd en verhard. Het talud wordt hiertoe verbreed. BCN kan zich niet verenigen met het inpassingsplan.</p>

Volledige tekst

202103720/1/R1.

Datum uitspraak: 19 januari 2022

AFDELING

BESTUURSRECHTSPRAAK

Uitspraak in het geding tussen:

Buurt Comité Nova (hierna: BCN), gevestigd te Heemstede,

appellant,

en

de provinciale staten van Noord-Holland,

verweerder.

Procesverloop

Bij besluit van 12 april 2021 hebben provinciale staten het inpassingsplan "Cruquiusbrug" vastgesteld.

Tegen dit besluit heeft BCN beroep ingesteld.

Provinciale staten hebben een verweerschrift ingediend.

BCN heeft een nader stuk ingediend.

De Afdeling heeft de zaak ter zitting behandeld op 23 december 2021, waar BCN, vertegenwoordigd door [gemachtigde], en provinciale staten, vertegenwoordigd door mr. ^{10.}_{2.e} ^{10.2.e. wob} en ing. ^{10.2.e. wob}, zijn verschenen.

Overwegingen

Inleiding

1. Het inpassingsplan gaat over de Cruquiusbrug die onderdeel uitmaakt van de N201 en de Ringvaart kruist tussen Hoofddorp en Heemstede. De ophaalbruggen en de aansluitende infrastructuur aan de zuidzijde liggen in de gemeente Haarlemmermeer. De aansluitende infrastructuur aan de noordzijde ligt in de gemeente Heemstede. De brug bestaat uit twee bruggdelen. Eén deel wordt vervangen en verbreed. Aan de zijde van Haarlemmermeer wordt een nieuwe fietsonderdoorgang aangelegd. Aan de zijde van Heemstede wordt de bestaande voetgangerstunnel (onderdoorgang) aan de voet van de brug verlengd en worden de toegangen tot de tunnel verhard. Het bestaande "olifantenpaadje" naar de onderdoorgang wordt verlegd, verlengd en verhard. Het talud wordt hiertoe verbreed.

BCN kan zich niet verenigen met het inpassingsplan. Zijn beroep heeft betrekking op de situatie nabij de toegang tot de bestaande voetgangerstunnel aan de zijde van Heemstede.

Toetsingskader

2. Bij de vaststelling van een inpassingsplan moeten provinciale staten bestemmingen aanwijzen en regels geven die zij uit het oogpunt van een goede ruimtelijke ordening nodig achten. Provinciale staten hebben daarbij beleidsruimte en moeten de betrokken belangen afwegen. De Afdeling beoordeelt aan de hand van de beroepsgronden of het besluit tot vaststelling van het inpassingsplan in overeenstemming is met het recht. De Afdeling stelt niet zelf vast of het plan in overeenstemming is met een goede ruimtelijke ordening, maar beoordeelt aan de hand van de beroepsgronden of provinciale staten zich in redelijkheid op het standpunt hebben kunnen stellen dat het inpassingsplan strekt ten behoeve van een goede ruimtelijke ordening.

Procesbelang

3. Provinciale staten betogen dat BCN geen procesbelang heeft bij de voorliggende procedure. Hiertoe voeren zij aan dat met het beroep niet kan worden bereikt wat BCN voor ogen heeft, namelijk het aanleggen van een bredere hellingbaan. Vernietiging leidt volgens

provinciale staten immers niet tot een ruimere grens van het inpassingsplan. Bij een vernietiging van het inpassingsplan is BCN volgens provinciale staten bovendien niet gebaat, omdat in zoverre dan zou worden teruggevallen op het voorgaande bestemmingsplan, wat ter plaatse van het olifantenpaadje hetzelfde mogelijk maakt als het inpassingsplan, aangezien ook daarin een verkeersbestemming is toegekend. Provinciale staten stellen dat bij een eventuele vernietiging van het inpassingsplan besloten zal worden om de brug te vervangen en het groot onderhoud uit te voeren, zonder het olifantenpaadje te verleggen en verharden.

3.1. Procesbelang is het belang dat bij de uitkomst van een procedure moet bestaan. Daarbij gaat het erom of het doel dat BCN voor ogen staat, met het rechtsmiddel kan worden bereikt en voor hem van feitelijke betekenis is. In beginsel heeft een belanghebbende die opkomt tegen een besluit, belang bij een beoordeling van zijn bezwaar of beroep, tenzij vast komt te staan dat ieder belang bij de procedure ontbreekt of is komen te vervallen (vergelijk de uitspraak van 22 september 2021, [ECLI:NL:RVS:2021:2128](#)).

3.2. Op de zitting heeft BCN nader toegelicht wat hij met zijn beroep tegen het voorliggende inpassingsplan wil bereiken. De Afdeling begrijpt hem zo dat BCN met zijn beroep wil bewerkstelligen dat de planbegrenzing van het voorliggende inpassingsplan wordt aangepast. Daarmee bestaat ruimte om te voorzien in een ruime bocht vanaf het olifantenpaadje naar de bestaande voetgangerstunnel, zodat fietsers deze tunnel veilig kunnen inrijden. Theoretisch bezien kan BCN dit feitelijke doel met een gegrond beroep bereiken, indien de Afdeling na vernietiging bijvoorbeeld toepassing zou geven aan artikel 8:72, derde lid, onder b, van de Algemene wet bestuursrecht. De Afdeling stelt voorop dat een dergelijk vergaand oordeel bij een gegrond beroep niet voor de hand ligt vanwege de beleidsruimte die provinciale staten hebben bij de vaststelling van het inpassingsplan, maar dat neemt niet weg dat het in beginsel wel mogelijk is. Daarmee is naar het oordeel van de Afdeling het belang van BCN bij deze procedure gegeven. Of het beroep van BCN daadwerkelijk aanleiding geeft tot een dergelijk vergaand oordeel van de Afdeling vergt een inhoudelijke beoordeling van het beroep, waaraan bij de vraag of iemand belang heeft bij zijn beroep nog niet wordt toegekomen.

Gezien het vorenstaande is de conclusie dat BCN belang heeft bij een behandeling van zijn beroep.

Inhoudelijke beoordeling van het beroep

4. BCN betoogt dat in het inpassingsplan te weinig ruimte is gereserveerd voor een ruime en veilige hellingbaan van het fietspad naar de toegang tot de tunnel aan de zijde van Heemstede. Volgens hem moet het fietspad uitgevoerd worden conform het rapport "Ombouw voetgangerstunnel N201" van Grontmij Nederland B.V. van 30 juli 2015 (hierna: rapport van Grontmij). In dit rapport is er mee rekening gehouden dat conform de CROW-richtlijnen een boogstraal van 4 m wordt aangehouden tussen het fietspad en de tunnel. Door niet te voorzien in voldoende ruimte handelen provinciale staten niet overeenkomstig hun "Omgevingsverordening NH2020", waarin staat dat provinciale wegen goed beheerd en onderhouden moeten worden, zodat deze veilig en doelmatig kunnen worden gebruikt en dat voorkomen moet worden dat een weg niet ingericht kan worden overeenkomstig de hieraan in het kader van Duurzaam Veilig Verkeer gestelde eisen. Volgens BCN wordt uitgegaan van een kleiner ruimtebeslag vanwege financiële redenen, terwijl dit ten koste gaat van de veiligheid van fietsers en voetgangers. Verder stelt BCN onder verwijzing naar het voorstel van 29 oktober 2020 van het college van burgemeester en wethouders van Heemstede en het "Masterplan Cruquiusbrug" dat het college de raad van de gemeente Heemstede onjuist

en onvolledig heeft geïnformeerd over het inpassingsplan. BCN voert daarnaast aan dat voor de tunnel ten onrechte zogenoemde "nietjes" of slingerhekken zullen worden geplaatst, omdat deze fietsonvriendelijk zijn.

4.1. De Afdeling begrijpt het betoog van BCN zo dat het hem gaat om de begrenzing van het inpassingsplan en de uitvoering van het inpassingsplan.

4.2. Over de begrenzing van het plan overweegt de Afdeling het volgende. Provinciale staten komt beleidsruimte toe bij het bepalen van de begrenzing van een inpassingsplan. Deze ruimte strekt echter niet zo ver dat provinciale staten een begrenzing kunnen vaststellen die in strijd is met een goede ruimtelijke ordening.

Provinciale staten hebben te kennen gegeven dat het niet nodig is om gronden buiten de huidige planbegrenzing bij het plan te betrekken. Hiertoe hebben zij toegelicht dat in het rapport van Grontmij meerdere varianten worden beschreven om de bestaande voetgangerstunnel aan te passen. De variant die BCN voorstaat is volgens provinciale staten de variant waarbij een fiets- en voetgangerstunnel direct op het tot fietspad opgewaardeerde olifantenpaadje wordt aangesloten. Er is echter niet gekozen voor het opwaarderen van de bestaande voetgangerstunnel naar een fiets- en voetgangerstunnel. Gekozen is voor behoud van de bestaande voetgangerstunnel, het verharden van de toegangen tot deze tunnel en het verleggen en verharden van het bestaande olifantenpaadje. Zo kunnen fietsers het olifantenpaadje wel op- en affietsen en vervolgens met de fiets aan de hand door de bestaande voetgangerstunnel lopen. Het is volgens provinciale staten dus niet de bedoeling het olifantenpaadje te ontwerpen als een aan de tunnel aan te sluiten fietspad. Onder verwijzing naar het rapport "Cruquiusbrug OW01-Masterplan" van Witteveen+Bos van 1 oktober 2018 hebben provinciale staten toegelicht dat aan de noordzijde van de Cruquiusbrug aan de voet van de brug in het maatgevende uur vier fietsbewegingen en geen bromfietsbewegingen zijn, zodat een nieuwe fietsonderdoorgang gezien deze aantallen op die plek niet noodzakelijk is. Wel kan het volgens provinciale staten voorkomen dat fietsers de voetgangerstunnel infietsen. In dat geval zijn er meerdere mogelijkheden om fietsers te dwingen af te stappen voordat zij de voetgangerstunnel binnentreden. Zo kan er bebording worden geplaatst of kunnen zogenoemde "nietjes" worden aangebracht voor de ingang van de voetgangerstunnel. Verder hebben provinciale staten op de zitting toegelicht dat fietsers makkelijk kunnen omfietsen en gebruik kunnen maken van de fietsonderdoorgang aan de zijde van Haarlemmermeer. Die afstand valt volgens hen binnen de fietsafstand die de fietsersbond aanhoudt. Gelet op de gekozen variant voorziet het inpassingsplan volgens provinciale staten daarom in een kleiner ruimtebeslag dan BCN voorstaat.

Gelet op de toelichting van provinciale staten ziet de Afdeling geen aanleiding voor het oordeel dat provinciale staten zich niet in redelijkheid op het standpunt hebben kunnen stellen dat de overgang van het olifantenpaadje naar de voetgangerstunnel voor fietsers en voetgangers verkeersveilig is in te richten. Voor het oordeel dat provinciale staten niet handelen overeenkomstig de "Omgevingsverordening NH2020" bestaat dan ook geen aanleiding. Nu niet gekozen is om het olifantenpaadje als fietspad aan te laten sluiten aan de voetgangerstunnel, hoeft niet te worden voorzien in een boogstraal van 4 m. BCN heeft verder niet aannemelijk gemaakt dat van een kleiner ruimtebeslag is uitgegaan vanwege uitsluitend financiële redenen. De verwijzing naar een passage uit het "Masterplan Cruquiusbrug" is daarvoor onvoldoende, alleen al omdat dit daaruit niet volgt. Wat BCN heeft aangevoerd over het collegevoorstel van 29 oktober 2020, is kritiek op het college en dat kan in deze zaak over het inpassingsplan verder geen rol spelen. Dit geldt ook voor zover BCN op de zitting heeft gesteld dat geen uitvoering wordt gegeven aan het besluit van 28 januari 2016 van de raad van de gemeente Heemstede. Voor zover BCN op de zitting heeft gesteld

dat de door provinciale staten gekozen variant ook in het rapport van Grontmij had moeten worden opgenomen, zodat de gemeente Heemstede een weloverwogen keuze en afweging had kunnen maken, overweegt de Afdeling het volgende. Het voorliggende inpassingsplan is vastgesteld door provinciale staten, zodat zij een afweging hebben moeten maken van alle belangen die betrokken zijn bij de vaststelling van het plan. Zoals uit het hiervoor vermelde al volgt, hebben zij die afweging in redelijkheid kunnen maken.

Gelet op het vorenstaande ziet de Afdeling in wat BCN heeft aangevoerd geen aanleiding voor het oordeel dat provinciale staten zich niet in redelijkheid op het standpunt hebben kunnen stellen dat de vastgestelde begrenzing strekt ten behoeve van een goede ruimtelijke ordening.

Het betoog slaagt niet.

4.3. Voor zover BCN bezwaren heeft tegen de plaatsing van zogenoemde "nietjes" of slingerhekken, omdat deze fietsonvriendelijk zijn en zich hiermee keert tegen de keuze van provinciale staten om de tunnel alleen als voetgangerstunnel in te richten, is hierover al in 4.2 geoordeeld. Voor het overige is dit een uitvoeringsaspect dat in deze procedure niet aan de orde kan komen.

Het betoog slaagt niet.

Conclusie

5. Het beroep is ongegrond.

6. Provinciale staten hoeven geen proceskosten te vergoeden.

Beslissing

De Afdeling bestuursrechtspraak van de Raad van State:

verklaart het beroep ongegrond.

Aldus vastgesteld door mr. G.T.J.M. Jurgens, lid van de enkelvoudige kamer, in tegenwoordigheid van mr. A. van Helvoort, griffier.

Het lid van de enkelvoudige kamer is verhinderd de uitspraak te ondertekenen.

De griffier is verhinderd de uitspraak te ondertekenen.

Uitgesproken in het openbaar op 19 januari 2022

877

Van: 10.2.e. wob
Verzonden: maandag 31 januari 2022 17:41
Aan: 10.2.e. wob
Onderwerp: RE: Pontje en aanstaande werkzaamheden
Bijlagen: 220113 Bewonersbrief kappen bomen 2.0 - Def.pdf

41

10.2.e. wob

Bijgaand nog de bewonersbrief die afgelopen donderdag bezorgd is.

Vriendelijke groet,

10.2.e. wob

10.2.e. wob - Cruquiusbrug | Stolperbasculebrug
 Directie Beheer en Uitvoering / OBU

06 10.2.e. wob / 10.2.e. wob @Noord-Holland.nl
 Houtplein 33 2012 DE Haarlem | www.noord-holland.nl



Van: 10.2.e. wob @noord-holland.nl>

Verzonden: donderdag 27 januari 2022 15:05

Aan: 10.2.e. wob @heemstede.nl>; 10.2.e. wob @noord-holland.nl>; 10.2.e. wob @heemstede.nl>

CC: 10.2.e. wob @Noord-Holland.nl>; 10.2.e. wob @onthemarkinfra.nl>; 10.2.e. wob @noord-holland.nl>

Onderwerp: Pontje en aanstaande werkzaamheden

10.2.e. wob

Cc 10.2.e. wob

10.2.e. wob

Wij hebben een aantal punten ter afstemming. Ook moeten wij (nog) reageren op jouw e-mailbericht/vraag aangaande jullie geplande werkzaamheden op de Heemsteedse Dreef. Normaal doen wij dit soort zaken ook/met name met 10.2.e. wob) maar vanwege zijn afwezigheid nu met jou. Daarnaast weten wij dat jij 10.2.e. wob behept bent met het pontje.

Bestuur informeren

Jullie communicatie-medewerkers worden door onze communicatie-collega 10.2.e. wob (cc) separaat geïnformeerd over de aanstaande werkzaamheden.

Tevens hierbij de vraag, of jullie (10.2.e. wob) hierover jullie bestuur willen informeren? Destijds is door of namens de gemeente Heemstede gevraagd of bij de start van de werkzaamheden door ons een "moment" kon worden gemaakt waarop bijvoorbeeld wethouder(s) van de gemeente Heemstede een starthandeling of iets dergelijks zouden kunnen verrichten. Dat "regelen" van dat moment is door omstandigheden bij ons niet meer gelukt. Wij zullen jullie daar binnenkort persoonlijk over informeren.

Conditionerende werkzaamheden

Wij starten binnenkort met de conditionerende werkzaamheden.

De geplande werkzaamheden zijn als volgt:

- 7 febr: kappen bomen bij de brug (noord en zuid);
- 14 febr: verleggen K&L rondom de brug en bij de huidige voetgangerstunnel;
- de weken daarna: aanbrengen voorbelasting (zand) op/naast de voetgangerstunnel vanwege de verbreding van het baanlichaam.

In de dagen dat de bomen gekapt worden de fietsers en voetgangers over het andere voet-/fietspad geleid. Afzettingen enz worden ter plaatse met borden aangegeven (conform richtlijn CROW). Daartoe heeft inmiddels vanuit ons bouwteam een melding plaatsgevonden 10.2.e. wob.

De vergunningen hiertoe zijn aangevraagd en verkregen: beide gemeentes en OMD, alsmede HHRijnland. Het PIP is doorlopen (onherroepelijk) en het beroep van Buurtcomité Nova ongegrond verklaard.

Bewonersbrief

De bewonersbrief die wij vandaag in de buurt in de brievenbussen verwerken, zal ik (laten) toevoegen.

10.2.e. wob : kan jij dat (i.o.m. 10.2.e. wob , cc) nazenden?

Pontje vs looproute

Zoals het nu lijkt, moet de voorbelasting een langere tijd liggen, en maakt passeren dóór het voetgangerstunneltje onmogelijk. Het zand moet zo lang liggen, om verschilzettingen vanuit de ondergrond èn restzettingen te voorkomen.

Natuurlijk kennen wij het belang van het pontje en (nog belangrijker) de looproute in de omgeving. Ik heb in ons Bouwteam aangegeven dat vanaf het struinp pad langs de Ringvaart een opgang/lkoopstrook/pad naar bovenop het fietspad (oostzijde) van de N201 aanwezig moet zijn, zodat men vanaf die zijde altijd een looproute heeft. Zie hierna:

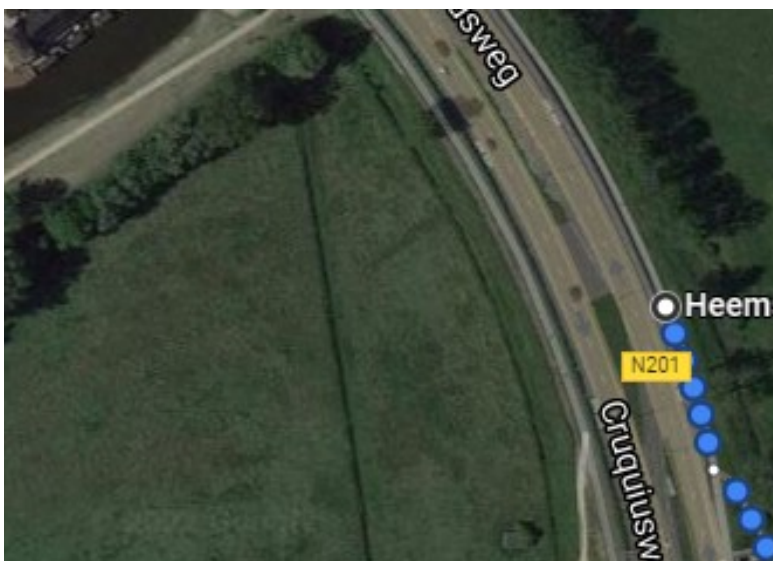

Men heeft bevestigd, dat deze mogelijkheid wordt gecreerd.

Heemsteedse Dreef

In reactie op jullie vraag aangaande de bij jullie gemeente geplande werkzaamheden bij de Heemsteedse Dreef het volgende:

- wij verwachten niet al te veel verstoring in de doorstroom van verkeer. Mocht dat wel zo zijn, dan melden wij ons oa bij jullie.

Vragen>?

Mocht dit bericht vragen oproepen, schroom niet te bellen.

Je weet mij (ons) te vinden.

Met vriendelijke groet,

10.2.e. wob

(Sr Omgevingsmanager)

T: 06 10.2.e. wob

@: 10.2.e. wob [@noord-holland.nl](mailto:10.2.e.wob@noord-holland.nl)

NB: ik werk maandag t/m donderdag

Van: 10.2.e. wob [@heemstede.nl](mailto:10.2.e.wob@heemstede.nl)>

Verzonden: donderdag 20 januari 2022 10:12

Aan: 10.2.e. wob [@noord-holland.nl](mailto:10.2.e.wob@noord-holland.nl)>

Onderwerp: Vraagje

Dag 10.2.e. wob ,

Ik heb een vraag n.a.v. jullie werk aan de brug:

Verwachten jullie opstopping en wellicht daardoor minder verkeer via de brug of denken jullie dat het geen invloed heeft op de hoeveelheid verkeer?

Voor ons is dit interessant te weten, omdat we onderhoudswerk hebben gepland op de Heemstedse Dreef (met ca twee weken hinder) en de vraag is nu: moeten we dit bij voorkeur nog voor jullie werk uit doen of juist niet.

Met vriendelijke groet,



10.2.e. wob

Ruimtelijk Beheer

Team Infra en Projecten

023-10.2.e. wob | www.heemstede.nl | Raadhuisplein 1 | 2101 HA | Heemstede



Betreft: informatie voorbereidende werkzaamheden Cruquiusbrug

Geachte bewoner, ondernemer,

Wij zijn de aannemerscombinatie "Van Hattum en Blankevoort - Hollandia Infra" en werken samen met de provincie Noord-Holland aan het duurzaam vervangen en renoveren van de Cruquiusbrug (N201) in Heemstede. In de afgelopen periode hebben we de uitvoering voorbereidt en starten we met de voorbereidende werkzaamheden buiten. Met deze brief informeren we u over deze werkzaamheden.

Vorbereidende werkzaamheden

Medio 2022 starten we met het vervangen van de oostelijke brug richting Heemstede. Ook vindt er groot onderhoud plaats aan de westelijke brug richting Hoofddorp. Vanaf 7 februari 2022 tot en met 18 maart 2022 starten we met de voorbereidende werkzaamheden. Het gaat om het bouwrijp maken van het gebied rondom de Cruquiusbrug. Hiervoor worden er een aantal bomen gekapt, kabels en leidingen verlegd en extra zand aangebracht.

Wat gaan we doen?

Vanaf maandag 7 februari om 09.00 uur starten we met het kappen van 7 bomen op de kruising Cruquiusweg-Cruquiusdijk en de bomen aan de oostzijde van de N201 bij de voetgangerstunnel. Het kappen van de bomen is nodig voor het realiseren van de fietsondergang onder N201 en het verbrede van de rijbaan op Cruquiusweg. Samen met de gemeentes zoeken we naar een bestemming zodat we aan de herplantingsplicht voldoen.

Op maandag 14 februari om 09.00u starten we met het verleggen van de kabels en leidingen aan de oostzijde van de N201. Op maandag 28 februari starten we met het aanbrengen van het zand aan de oostzijde van de N201 bij de voetgangerstunnel. Dit is nodig om de stabiliteit van de wegprofielen in de toekomst te kunnen garanderen.

Wat merkt u ervan?

Om deze werkzaamheden veilig te kunnen uitvoeren sluiten we 1 rijstrook op de N201 af van Hoofddorp richting Heemstede. Ook sluiten we het oostelijke fietspad af van Hoofddorp naar Heemstede. Door het afsluiten van 1 rijstrook gaat het verkeer hinder ondervinden. We verwachten dat de vertraging niet meer dan 5 minuten zal zijn. Het fietsverkeer in beide richtingen zal via het westelijke fietspad moeten omrijden. Dit omrijden kosten ongeveer 5 minuten.

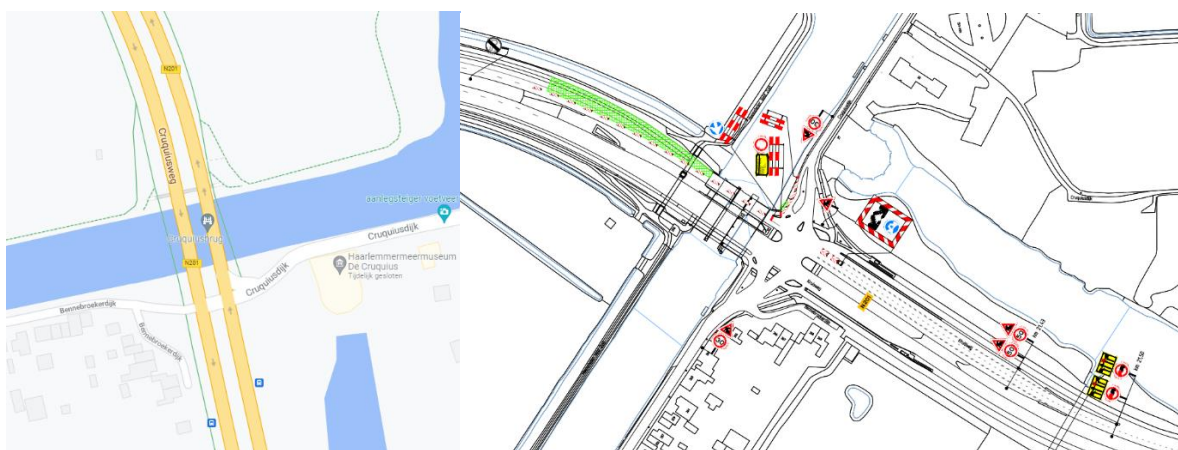

Locatie

Situatietekening

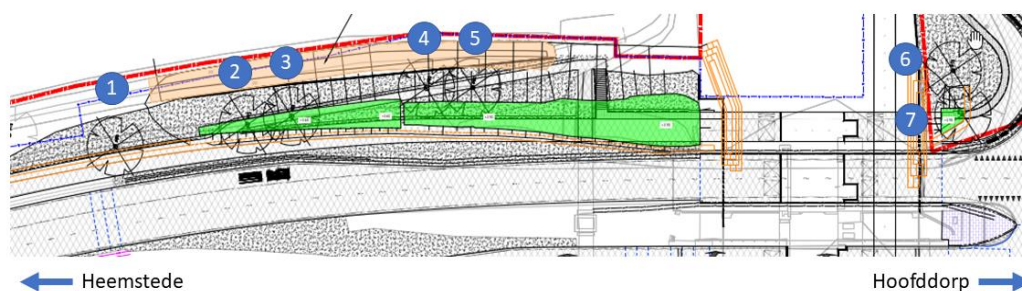

Bomenkap 1 tot en met 7

We zetten verkeersregelaars in op de Cruquiusdijk voor het veilig begeleiden van de fietsers en de voetgangers langs onze werkzaamheden. Fietsers kunnen dus ook kortstondig vertraging ondervinden doordat zij wellicht iets langer moeten wachten voordat ze kunnen oversteken.

Voetgangerstunnel afgesloten

Vanaf maandag 28 februari 2022 tot en met eind maart 2023, is de voetgangerstunnel onder de N201 afgesloten. Dit doen wij om het zand aan te kunnen brengen waar later de weg op gebouwd gaat worden. We maken een tijdelijk voetpad zodat wandelaars wel het fietspad van de N201 kunnen bereiken.

Vragen en/of klachten voor de onderzoek werkzaamheden

Heeft u vragen of klachten over onze werkzaamheden, dan horen we dit graag van u.

Senior Projectcoördinator [10.2.e.wob](mailto:10.2.e.wob@vhbinfra.nl) is contactpersoon. Hij is telefonisch te bereiken via 06 [10.2.e.wob](tel:10.2.e.wob) of stuur een e-mail naar 10.2.e.wob@vhbinfra.nl.

Informatie provincie Noord-Holland

Wilt u meer informatie over het project Cruquiusbrug? Neem dan contact op met het Servicepunt van de provincie Noord-Holland via 0800-200600 (gratis) of per mail servicepunt@noord-holland.nl.

We vertrouwen erop u hiermee voldoende te hebben geïnformeerd. Mocht u naar aanleiding van deze brief vragen of opmerkingen hebben, bel of mail ons dan gerust.

Met vriendelijke groet,

Bouwteam Cruquiusbrug